

# Saunaofen RKS

Empfohlen für die Familiensauna

Wandofen

Außenmantel: Edelstahl blank-polier  
 Innenmantel: feuraluminisiertes Blech  
 Rückwand: verzinktes Stahlblech  
 Steinkorb und Abdeckung: einbrennlackiertes Stahlblech  
 Elektro-Anschlussraum: an der Vorderseite  
 inkl. 1,2 m Silikon-Anschlusskabel

Steinfüllung: 15 kg inkl.

Montage auf beigefügtem Luftschacht.  
 Raumsparende Einbautiefe.

## Anschluss-Schema

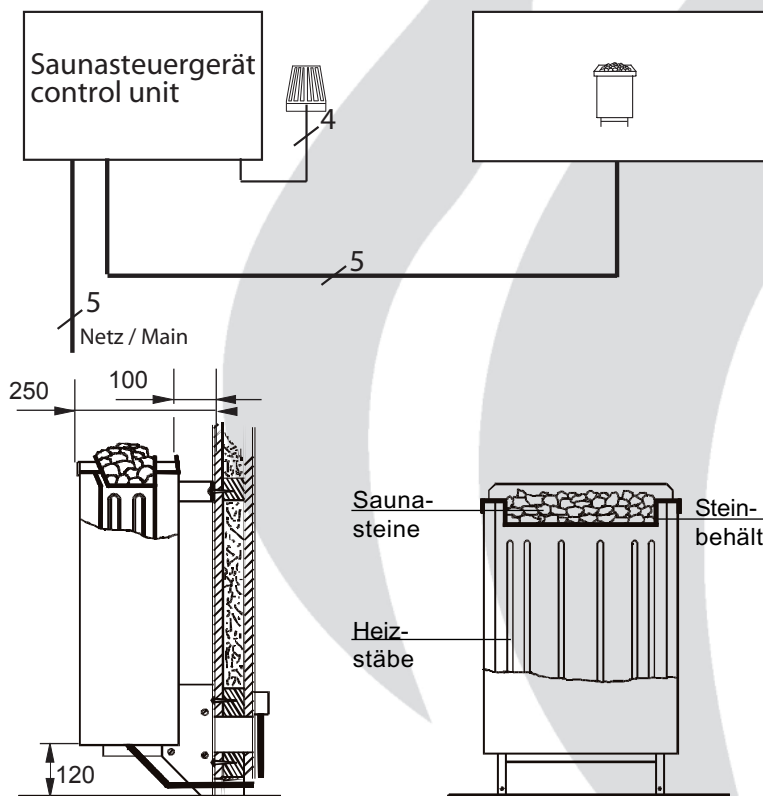

CE IP X4 PG  
 MADE IN GERMANY

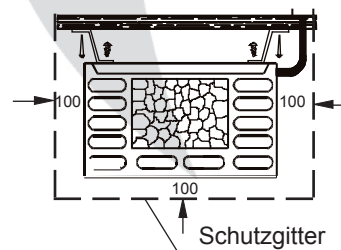

Art.-Nr.	Außenmantel	Ofenleistung nach DIN	elektr. Anschluss	Absicherung Steuerggerät in A	Einbaumasse in cm	für Kabinenvolumen	Mindestmaß der Be- und Entlüftung	Gewicht ohne Steine und Verpackung	Steinfüllung	Verbindung Netz - Steuerggerät	Verbindung Steuerggerät - Ofen	Leistungsschaltgerät (LSG) erforderlich	zu verwenden mit den Steuerggeräten
90.5510	Edelstahl	4 kW	3N AC 50 Hz 400 V	3 x 16	78* / 47 / 25	4 - 6 m³	35 x 3 cm	ca. 14 kg	15 kg	5 x 2,5	5 x 1,5	nein	ECON 45A1 ECON 45A2 ECON 45H2 EMOTEC B6000 EMOTEC DC9000 EMOTEC DC9000 DB/DL/DLF EMOTEC HCS 9003 EMOTEC HCS 9003 DB/DL/DLF EmoTouch II PB/AF/GF
90.5511		6 kW				8 - 8 m³	35 x 4 cm						

Alle Angaben zu Leitungsquerschnitten sind Mindestquerschnitte in mm² Kupferleitung.

\*bei 12 cm Bodenabstand

Technische Änderungen vorbehalten

