

Saunaofen Corona S25

Standofen

Für die Familiensauna

- Aussenmantel: exklusiv, geradlinig, massiv aus solidem Edelstahl und Stein
- Seitenteile: hochwertiger in anthrazit pulverbeschichteter Edelstahl
- Steinkorb: Separater Steinkorb mit Lufteintrittsöffnungen oberhalb der Heizstäbe
- Elektro-Anschlusskasten: Edelstahl
- Steinfüllung: 25 kg inkl.
- Servicefreundlich durch Baukastensystem.
- Heizregistraustausch ohne Steinentnahme.
- Optimiertes Verhältnis von Strahlungswärme und Konvektion durch angepasste Steinmenge.



CE IP X4
MADE IN GERMANY

Anschluss-Schema

7,5 - 9 kW

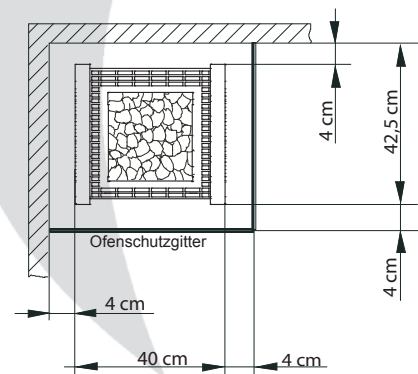
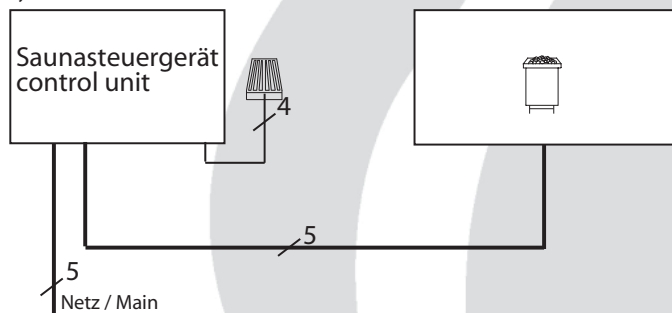

Art.-Nr.	Aussenmantel	Ofenleistung nach DIN	Ofenmaße (H/B/T) in cm	für Kabinenvolumen	Mindestmaß der Be- und Entlüftung	Gewicht ohne Steine und Verpackung	Steinfüllung	elektr. Anschluss	Absicherung Steuergerät in A	Verbindung Netz - Steuergerät	Verbindung Steuergerät - Ofen	zu verwenden mit den Steuergeräten
94.4562	Edelstahl schliff / anthrazit	7,5 kW	75 / 40 / 38,5	8 - 12 m³	35 x 5 cm	ca. 50kg	25 kg	3N AC 50 Hz 400 V	3 x 16	5 x 2,5	5 x 1,5	EMOTEC DC 9000 EMOTEC DC 9000 DB/DL/DLF EMOTEC HCS 9003 EMOTEC HCS 9003 DB/DL/DLF EmoTouch II PB/AF/GF
94.4564		9,0 kW		10 - 14 m³	35 x 6 cm							

Alle Angaben zu Leitungsquerschnitten sind Mindestquerschnitte in mm² Kupferleitung.

