

Saunaofen Bi-O-Mat W

empfohlen für die Familiensauna

Außenmantel: Edelstahl blank-polier
 Innenmantel: Edelstahl blank-polier
 Füllmenge des Verdampfers: ca. 5 l
 Steinkorb: Edelstahl
 Steinfüllung: 15 kg inkl.

Edelstahl Kräuterschale zur Aufnahme von Kräutern, ätherischen Ölen und Essenzen

Integrierter Trockenschutz mit akustischer Wassermangelmeldung.

Anschluss-Schema

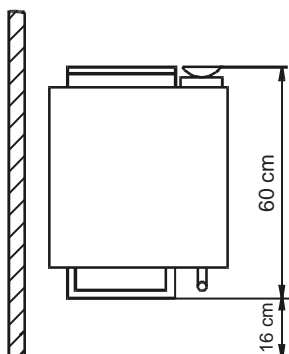
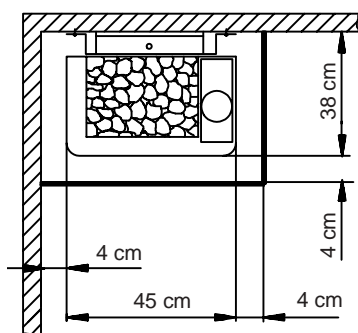
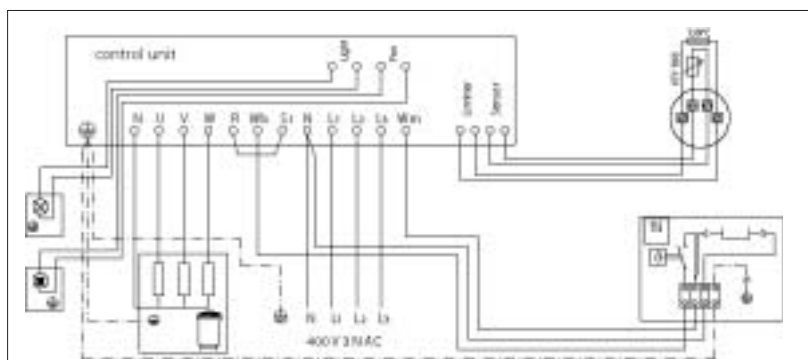

Wandofen mit Verdampfer



CE DVE GS IP x4
 MADE IN GERMANY

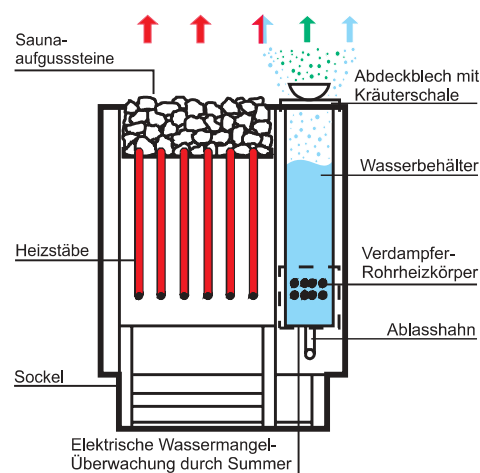

Art.-Nr	Leistung in kW	Leistung des Verdampfers in kW	elektr. Anschluss	Einbau-Maße H/B/T in cm	für Kabinenvolumen	Mindestmaße der Be- und Entlüftung	Gewicht ohne Verpackung	Verbindung Steuergerät Ofen	Leistungsschaltgerät erforderlich	zu verwenden mit den Steuergeräten
90.9432	6	1,5	230 V N AC 50 Hz	76/45/38	6 - 8 m ³	35 x 4 cm *	ca 16 kg	1 x 5G1,5 + 1 x 4G1,5	nein**	ECON H1 ECON H2S EMOTEC H9003 EMOTEC HCS9003 **oder EMOTEC HIC75 in Verbindung mit LSG
90.9433	7,5				7 - 10 m ²	35 x 5 cm *	ca 16,5 kg			
90.9434	9				9 - 14 m ²	35 x 6 cm *	ca 17 kg			

*) oder nach Angaben des Kabinenherstellers

Technische Änderungen vorbehalten