

Infrarot-Steuergerät 60 IR

- Gehäuse: Ober- und Unterteil als Kunststoffspritzteil
- Schaltknöpfe: Zwei Schalter für Betrieb und Beleuchtung. Ein Drehknopf zur Temperaturwahl
- Steuerung: Elektronisch über KTY-Sensor und Sicherheitstemperaturbegrenzer 139°C.
- Heizzeitbegrenzung: 60 Minuten



! Das Steuergerät darf nicht innerhalb der IR-Kabine montiert werden.

Anschluss-Schema

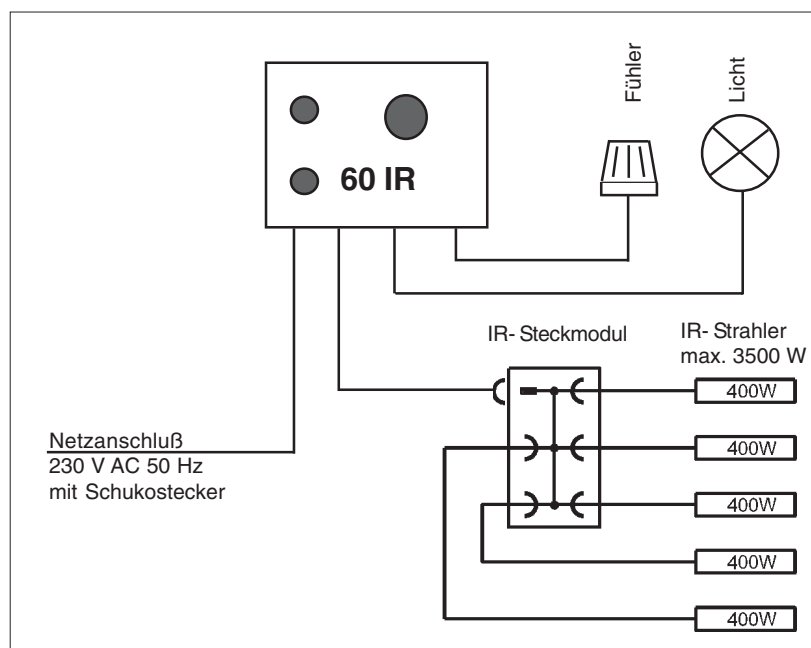

MADE IN GERMANY

Fühlermontage

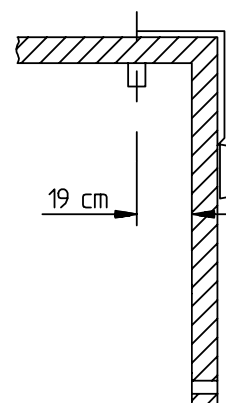

Art.-Nr	elektr. Anschluss / Leistung	Absicherung	Anzeige	Regelbereich	Maße H/B/T in cm	Umgebungstemperaturen beim Betrieb	Gewicht ohne Verpackung
943118	230 V N AC 50 Hz max. 3,5 kW	16 A	LED's für Betrieb (grün) und Heizen (rot)	30 - 60 °C	14/18/5	-20°C bis +70 °C	ca 0,8 kg

Technische Änderungen vorbehalten