

# Commande de sauna

## Pro C2

### PRO C2

INSTRUCTIONS DE MONTAGE ET MODE D'EMPLOI

Français

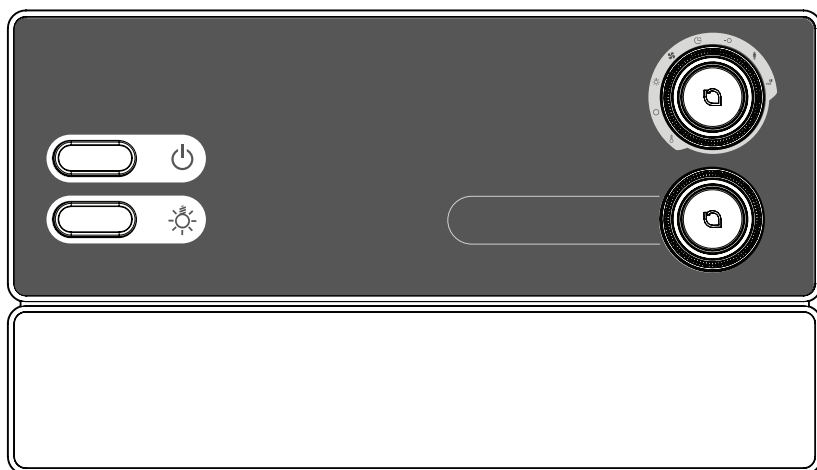

FR

# Table des matières

<b>1. Concernant ces instructions</b>	<b>5</b>
<b>2. Remarques importantes pour votre sécurité</b>	<b>6</b>
2.1. Usage conforme	6
2.2. Consignes de sécurité pour le monteur	6
2.3. Consignes de sécurité pour l'utilisateur	7
<b>3. Description du produit</b>	<b>9</b>
3.1. Contenu de la livraison	9
3.2. Accessoires en option	9
3.3. Fonctions du produit	9
3.4. Modes de fonctionnement des sondes	10
<b>4. Montage</b>	<b>12</b>
4.1. Montage de la commande de sauna	12
4.2. Montage de la sonde de poêle F1 avec dispositif de protection contre la surtempérature	14
4.3. Montage de la sonde de banc F2 (en option)	15
4.4. Montage de la sonde de film (en option)	15
<b>5. Branchements électriques</b>	<b>16</b>
5.1. Branchement du câble d'alimentation et du câble de poêle	17
5.2. Branchement de l'éclairage	17
5.3. Branchement du ventilateur (en option)	17
5.4. Branchement de la sortie supplémentaire (en option)	18
5.5. Branchement du module d'extension de puissance (en option)	18
5.6. Branchement de la sonde de poêle F1	18
5.7. Branchement de la sonde de banc F2 (en option)	18
5.8. Branchement de la sonde de film (en option)	19
5.9. Branchement du dispositif d'arrêt de sécurité	19
5.10. Démarrage à distance	19
5.11. Sortie de statut	20
5.12. Fin de l'installation	20

<b>6. Exécution des contrôles</b>	<b>21</b>
<b>7. Schéma de raccordement</b>	<b>23</b>
<b>8. Mise en service</b>	<b>24</b>
8.1. Réglage du commutateur de sélection de fonctions	24
8.2. Réglages dans le menu de configuration	26
<b>9. Éléments de commande</b>	<b>31</b>
9.1. Désignation des éléments de commande	31
9.2. Sélecteur de fonction	31
9.3. Sélecteur d'intensité	32
<b>10. Utilisation</b>	<b>33</b>
10.1. Allumage de l'éclairage	33
10.2. Mise en marche de la commande de sauna	33
10.3. Mise en marche du sauna	34
10.4. Démarrage de la sortie supplémentaire	34
10.5. Allumage de l'éclairage	35
10.6. Mise en marche du ventilateur	36
10.7. Réglage de la marche programmée	37
10.8. Désactivation de la fonction de marche programmée	38
10.9. Réglage de la durée de fonctionnement	39
10.10. Modification des valeurs de consigne	39
10.11. Désactivation des fonctions	39
10.12. Arrêt de la commande de sauna	39

<b>11. Programmes utilisateur</b>	<b>40</b>
11.1. Programmes utilisateur prééglés	40
11.2. Affichage des programmes utilisateur	41
11.3. Réglage personnalisé des programmes utilisateur	41
<b>12. Fonction ÉCO</b>	<b>43</b>
<b>13. Nettoyage et entretien</b>	<b>44</b>
13.1. Nettoyage	44
13.2. Entretien	44
<b>14. Dépannage</b>	<b>45</b>
<b>15. Élimination</b>	<b>46</b>
<b>16. Caractéristiques techniques</b>	<b>47</b>

## 1. Concernant ces instructions

Lisez attentivement ces instructions de montage et ce mode d'emploi et conservez-les à proximité de la commande de sauna. Vous pouvez ainsi consulter à tout moment des informations concernant son utilisation et relatives à votre sécurité.



Vous trouverez également ces instructions de montage et ce mode d'emploi dans la rubrique de téléchargement de notre site Internet [www.sentiotec.com](http://www.sentiotec.com).

### **Symboles d'avertissement**

Dans ces instructions de montage et ce mode d'emploi, un avertissement précède les activités représentant un danger. Conformez-vous impérativement à ces avertissements. Vous éviterez ainsi des dommages matériels et des blessures qui, dans le pire des cas, peuvent être mortelles.

Ces avertissements utilisent des termes clés qui ont la signification suivante :



#### **DANGER**

Si vous ne respectez pas cet avertissement, il y a un risque de blessures graves, voire mortelles.



#### **AVERTISSEMENT**

Si vous ne respectez pas cet avertissement, il y a un risque éventuel de blessures graves, voire mortelles.



#### **PRUDENCE**

Si vous ne respectez pas cet avertissement, il y a un risque éventuel de blessures légères.

#### **ATTENTION**

Ce terme clé vous avertit de dommages matériels éventuels.

### **Autres symboles**



Ce symbole désigne les conseils et indications utiles.

## **2. Remarques importantes pour votre sécurité**

La commande de sauna Pro C3 est conçue selon des règles techniques de sécurité reconnues. Cependant, des dangers peuvent survenir lors de l'utilisation. C'est pourquoi vous devez suivre les consignes de sécurité suivantes et les avertissements spécifiques des différents chapitres. Conformez-vous aux consignes de sécurité des appareils raccordés.

### **2.1. Usage conforme**

La commande de sauna Pro C2 sert exclusivement à la commande et au réglage des fonctions conformément aux données techniques.

La commande de sauna Pro C2 peut uniquement être utilisée pour la commande et le réglage d'un poêle de sauna ayant satisfait au contrôle selon le paragraphe 19.101 de la norme EN 60335-2-53. Un dispositif d'arrêt de sécurité adapté peut également être installé dans ou sur le poêle.

La commande de sauna Pro C2 ne peut être utilisée que pour la commande et le réglage de 3 cycles de chauffage avec une puissance max. de 3,5 kW par cycle. La puissance maximale de la sortie supplémentaire est de 3,5 kW.

Toute autre utilisation sera considérée comme un usage non conforme. Un usage non conforme peut endommager le produit et provoquer un risque de blessures graves, voire mortelles.

### **2.2. Consignes de sécurité pour le monteur**

- Seul un électricien spécialisé ou une personne ayant une qualification similaire est habilité à procéder au montage.
- Les travaux sur la commande de sauna doivent être effectués uniquement lorsque l'appareil n'est pas sous tension.

- Lors de l'installation, prévoyez un moyen de déconnecter les trois pôles par une ouverture des contacts de 3 mm. Utilisez un fusible, par exemple.
- La commande de sauna doit être montée en dehors de la cabine de sauna à une hauteur d'environ 1,70 m ou conformément aux recommandations du fabricant de la cabine. La température ambiante doit être comprise entre -10 °C et 40 °C.
- La sonde de poêle doit être posée de sorte à ne pas être influencée par l'air entrant.
- Le diamètre de l'alimentation du poêle doit être d'au moins 2,5 mm<sup>2</sup> et résister à une température pouvant aller jusqu'à 150 °C.
- Respectez également les dispositions légales en vigueur sur le lieu d'installation.
- Si certains problèmes ont été insuffisamment traités dans les instructions de montage, adressez-vous à votre fournisseur pour votre propre sécurité.

### **2.3. Consignes de sécurité pour l'utilisateur**

- La commande de sauna ne doit pas être utilisée par des enfants de moins de 8 ans.
- La commande de sauna n'est pas conçue pour être utilisée par des enfants de plus de 8 ans, par des personnes ayant des capacités psychiques, sensorielles ou mentales limitées et par des personnes manquant d'expérience et de connaissances, sauf si les conditions suivantes sont remplies :
  - si elles sont surveillées
  - si elles ont pu bénéficier d'instructions d'utilisation et comprennent les dangers qui peuvent survenir

- Les enfants ne doivent pas jouer avec la commande de sauna.
- Les enfants de moins de 14 ans peuvent nettoyer la commande de sauna uniquement sous surveillance.
- Pour des raisons de santé, n'utilisez pas le sauna lorsque vous êtes sous l'influence de l'alcool, de médicaments ou de drogues.
- Assurez-vous qu'aucun objet inflammable ne se trouve sur le poêle de sauna avant de mettre la commande du sauna en marche.
- Assurez-vous qu'aucun objet inflammable ne se trouve sur le poêle de sauna avant d'activer la fonction de marche programmée ou le mode veille du démarrage à distance.
- Assurez-vous qu'aucun objet inflammable ne se trouve sur ou devant l'émetteur infrarouge avant de mettre en marche la commande du sauna.
- Assurez-vous qu'aucun objet inflammable ne se trouve sur ou devant l'émetteur infrarouge avant d'activer la fonction de marche programmée ou le mode veille du démarrage à distance.
- Si certains problèmes ont été insuffisamment traités dans le mode d'emploi, adressez-vous à votre fournisseur pour votre propre sécurité.



## 3. Description du produit

### 3.1. Contenu de la livraison

- Commande de sauna
- Sonde de poêle avec dispositif de protection contre la surtempérature intégré (F1)
- Sonde de banc (F2)
- Câbles des sondes
- Matériel de montage

### 3.2. Accessoires en option

- Sonde de film (référence : P-ISF-FF)
- Module d'extension de puissance (référence : O-S2-18 / O-S2-30)
- Arrêt de sécurité (référence : HT-SWL)

### 3.3. Fonctions du produit

La commande de sauna Pro C2 dispose des fonctions suivantes :

- Réglage des poêles avec une puissance de chauffage pouvant monter jusqu'à 10,5 kW pour une plage de température de 30 °C à 110 °C.
- Avec un module d'extension de puissance, la puissance de commutation maximale peut être augmentée de 10,5 kW à 18 kW ou 30 kW.
- Gradation ou commutation d'une lampe de cabine (jusqu'à 100 W)
- Gradation ou commutation d'un ventilateur (jusqu'à 100 W)
- Gradation (jusqu'à 500 W) ou commutation (jusqu'à 3,5 kW) d'une sortie supplémentaire (p. ex. pour un émetteur infrarouge ou des plateaux chauffants infrarouges)
- Fonction de démarrage à distance
- Sortie de statut
- Fonction de marche programmée (jusqu'à 24 heures)

- Programmes utilisateur  
À l'aide des programmes utilisateur, vous pouvez enregistrer vos réglages de sauna préférés afin de pouvoir y accéder plus facilement. 5 programmes utilisateur pré-réglés sont à la disposition de l'utilisateur et peuvent être modifiés à sa guise.
- Limitation automatique de la durée de chauffage  
La commande de sauna s'arrête automatiquement au bout du temps de chauffage maximal pour des raisons de sécurité. Le temps de chauffage maximal peut être réglé sur 6 h, 12 h, 18 h ou 24 h.
- Dispositif de protection contre la surtempérature  
Le dispositif de protection contre la surtempérature se trouve dans le boîtier de la sonde de poêle. Lorsque le poêle du sauna continue à chauffer une fois la température souhaitée atteinte en raison d'un défaut, le dispositif de protection contre la surtempérature éteint automatiquement le poêle du sauna lorsque ce dernier atteint 139 °C.

### 3.4. Modes de fonctionnement des sondes

La commande de sauna peut être utilisée avec une ou deux sondes de température.

#### ***Fonctionnement à une sonde (F1)***

Le fonctionnement à une sonde doit être activé dans le menu de configuration (voir **8.2. Réglages dans le menu de configuration** page 26).

Lors du fonctionnement à une sonde, la commande de sauna fonctionne uniquement avec la sonde de poêle équipée du dispositif de protection contre la surtempérature (F1).

Lors du fonctionnement à une sonde, la commande de sauna n'affiche par défaut que la température de consigne. La température effective n'est pas affichée. Si, lors du fonctionnement à une sonde, vous souhaitez que la température effective affichée par la commande de sauna soit la température détectée au-dessus du poêle (sonde F1), vous devez activer cette fonction lors de la mise en service (voir **8.2. Réglages dans le menu de configuration** page 26).

***Fonctionnement à deux sondes avec sonde de banc (F2)***

Lors du fonctionnement à deux sondes avec sonde de banc, une deuxième sonde de température (sonde de banc) est montée au-dessus du banc arrière du sauna. La température effective affichée par la commande de sauna est la température mesurée par la sonde de banc.

## 4. Montage

### 4.1. Montage de la commande de sauna

---

#### ATTENTION

##### ***Endommagement de l'appareil***

La commande de sauna est protégée contre les projections d'eau, mais un contact direct avec de l'eau peut quand même endommager l'appareil.

- Montez la commande de sauna à un endroit sec où l'humidité de l'air ne dépasse pas 95 %.
- 

#### ATTENTION

##### ***Les sources d'interférences gênent la transmission des signaux***

- Installez tous les câbles des sondes séparément des autres câbles électriques et câbles de commande.
  - Protégez les câbles à isolation simple par un tuyau (isolation double).
- 

Lors du montage de la commande de sauna, tenez compte des points suivants :

- La commande de sauna doit être montée en dehors de la cabine de sauna ou conformément aux recommandations du fabricant de la cabine.
- La température ambiante doit être comprise entre -10 °C et +40 °C.
- Toutes les sondes doivent être raccordées uniquement avec les câbles de sondes joints qui résistent à une température allant jusqu'à 150 °C.



---

Les câbles des sondes peuvent être rallongés aux conditions suivantes :

- Utilisez un câble en silicone résistant à des températures allant jusqu'à 150 °C.
  - Le diamètre minimal du câble est de 0,75 mm<sup>2</sup>.
  - La longueur des câbles de sonde de poêle NE doit PAS dépasser 10 m.
-

Pour le montage de la commande de sauna, suivez les étapes suivantes :

1. Vissez deux vis cruciformes (16 mm) à une hauteur d'environ 1,70 m jusqu'à obtenir un écartement de 7 mm dans la paroi du sauna. L'espace entre les deux vis doit être de 145 mm (voir **Fig. 1**).

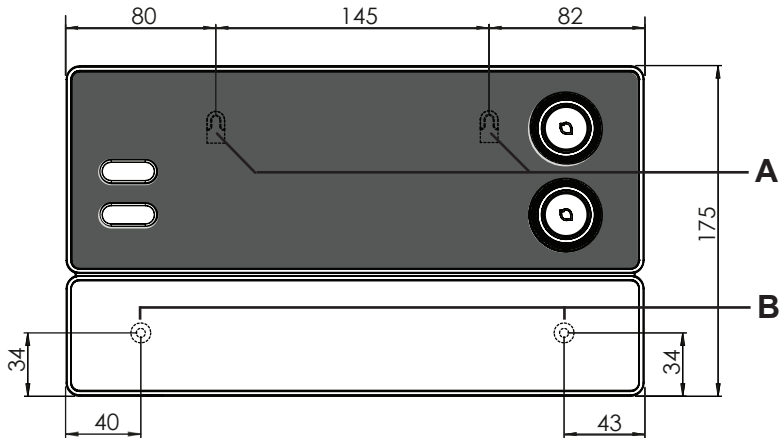

**Fig. 1** Position du dispositif de suspension et des ouvertures de montage (mesures en mm)

2. Appuyez légèrement dans les fermetures à déclic **C** avec un tournevis et retirez le couvercle du boîtier (voir **Fig. 2**).
3. Accrochez la commande de sauna à l'aide du dispositif de suspension **A** aux vis cruciformes montées (voir **Fig. 1**).
4. Vissez deux vis cruciformes (16 mm) dans les ouvertures de fixation inférieures **B** (voir **Fig. 1**).

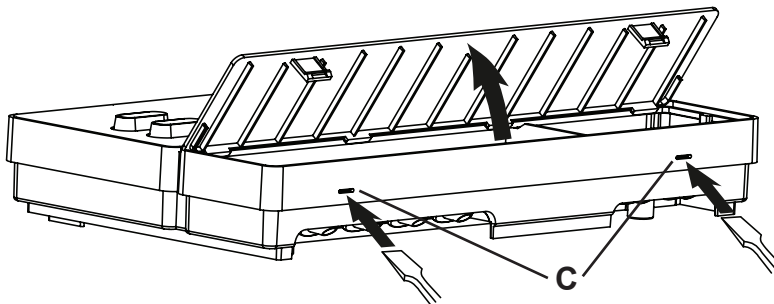

**Fig. 2** Retrait du couvercle du boîtier

## 4.2. Montage de la sonde de poêle F1 avec dispositif de protection contre la surtempérature

Lors du montage de la sonde de poêle, tenez compte des points suivants :

- La sonde de poêle est montée sur la paroi arrière du poêle, dans la moitié supérieure du poêle. Respectez une distance de 15 cm environ par rapport au plafond de la cabine.
- La sonde de poêle doit être posée de sorte à ne pas être influencée par l'air entrant.

Pour le montage de la sonde de poêle, suivez les étapes suivantes (voir **Fig. 3**):

1. Faites passer les deux câbles bipolaires de la sonde de poêle dans la paroi de la cabine du sauna jusqu'à l'emplacement de montage de la sonde de poêle et fixez les câbles de la sonde de poêle avec des serre-câbles.
2. Séparez les demi-coquilles [1] de la sonde de poêle l'une de l'autre.
3. Branchez les quatre raccordements du câble de la sonde de poêle [5] conformément à la **Fig. 3**.
4. Posez la plaque de raccordement [2] en travers (voir **Fig. 3**) dans les demi-coquilles de la sonde de poêle.
5. Fermez les demi-coquilles, vissez-les à l'aide des deux vis cruciformes [3] (9 mm) et vérifiez que la sonde de poêle est correctement fermée.
6. Montez la sonde de poêle sur la paroi arrière du poêle à l'aide des deux vis à bois [6] (16 mm).

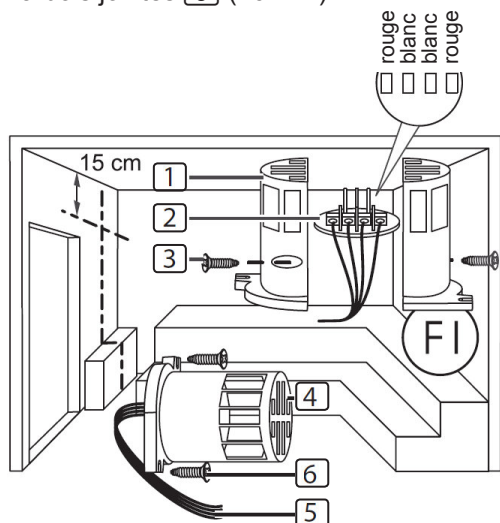

- [1] Demi-coquilles de la sonde de poêle
- [2] Plaque de raccordement
- [3] Vis cruciformes (9 mm)
- [4] Sonde de poêle
- [5] Câbles de sonde de poêle
- [6] Vis à bois (16 mm)

**Fig. 3 Montage de la sonde de poêle**

### 4.3. Montage de la sonde de banc F2 (en option)

La sonde de banc est montée dans la paroi de la cabine au-dessus du banc arrière. Respectez une distance de 15 cm environ par rapport au plafond de la cabine.

Pour le montage de la sonde de banc, suivez les étapes suivantes :

1. Faites passer le câble bipolaire de la sonde de banc dans la paroi de la cabine du sauna jusqu'à l'emplacement de montage de la sonde de banc et fixez les câbles de la sonde de banc avec des serre-câbles.
2. Séparez les demi-coquilles de la sonde de banc l'une de l'autre.
3. Branchez les deux raccordements du câble de la sonde de banc sur les deux bornes centrales de la plaque de raccordement.
4. Posez la plaque de raccordement en travers dans les demi-coquilles de la sonde de banc.
5. Fermez les demi-coquilles et vissez-les avec les deux vis cruciformes (9 mm).
6. Vérifiez que la sonde de banc est correctement fermée.
7. Montez la sonde de banc sur la paroi de la cabine à l'aide des deux vis à bois jointes (16 mm). Respectez une distance de 15 cm par rapport au plafond de la cabine.

### 4.4. Montage de la sonde de film (en option)

Si un des plateaux chauffants infrarouges suivants est raccordé à la sortie supplémentaire, une sonde de film P-ISX-FF doit être utilisée.

- IR-WP-100
  - IR-WP-175
  - IR-WP-390
  - IR-WP-510
  - IR-WPHL-100
  - IR-WPHL-175
  - IR-WPHL-390
  - IR-WPHL-510
- Lors du montage de la sonde de film, conformez-vous au mode d'emploi des plateaux chauffants infrarouges.
  - L'utilisation de la sonde de film doit être activée dans le menu de configuration (voir **8.2. Réglages dans le menu de configuration page 26**).

## 5. Branchements électriques

### ATTENTION

#### *Endommagement de l'appareil*

- La commande de sauna ne peut être utilisée que pour la commande et le réglage de 3 cycles de chauffage avec une puissance max. de 3,5 kW par cycle. La puissance maximale de la sortie supplémentaire est de 3,5 kW.

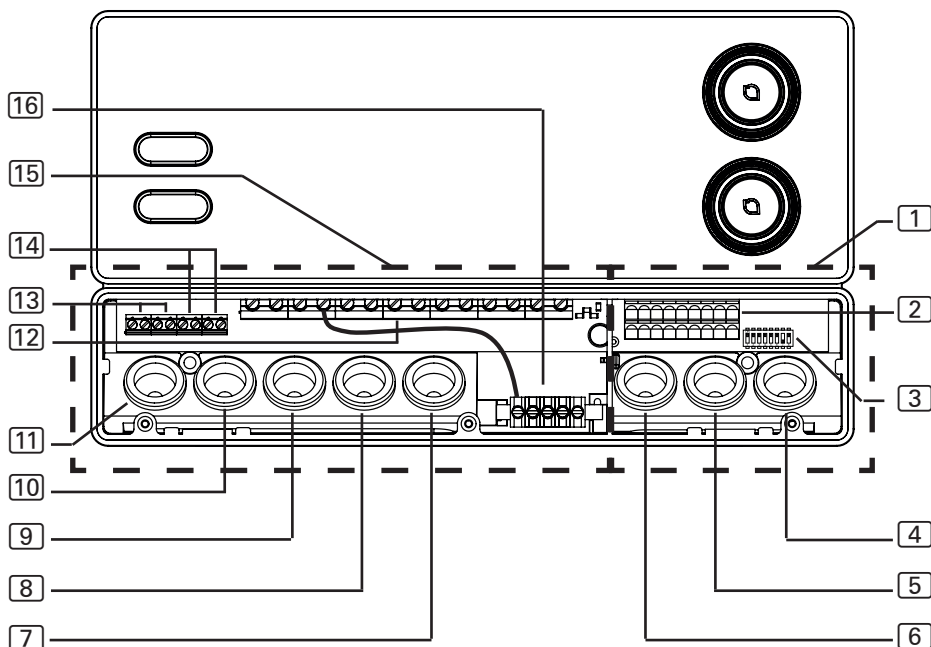

- |   |   |    |   |
|---|---|----|---|
| 1 | Zone de raccordement pour très basse tension  | 8  | Passage de câbles pour câble du poêle   |
| 2 | Bloc de jonction pour arrêt de sécurité, démarrage à distance, sortie de statut et câbles de sondes | 9  | Passage de câbles pour câble d'alimentation   |
| 3 | Commutateur de sélection de fonctions   | 10 | Passage de câbles pour module d'extension de puissance                                |
| 4 | Passage de câbles pour sonde F2 et sonde de film  | 11 | Passage de câbles pour éclairage et ventilation                                       |
| 5 | Passage de câbles pour sonde F1 et sortie de statut   | 12 | Bloc de jonction pour câble de poêle, câble d'alimentation et appareil supplémentaire |
| 6 | Passage de câbles pour arrêt de sécurité et démarrage à distance                                    | 13 | Bloc de jonction pour éclairage et ventilation  |
| 7 | Passage de câbles pour sortie supplémentaire  | 14 | Bloc de jonction pour module d'extension de puissance                                 |
|   |   | 15 | Zone de raccordement pour 230 V/400 V   |
|   |   | 16 | Fil de terre  |



Lors du raccordement électrique de la commande de sauna, tenez compte des points suivants :

- Seul un électricien spécialisé ou une personne ayant une qualification similaire



Pour bénéficier de la garantie, vous devez présenter une copie de la facture de l'électricien ayant effectué le branchement.

est habilité à procéder au montage.

- Les travaux sur la commande de sauna doivent être effectués uniquement lorsque l'appareil n'est pas sous tension.
- L'alimentation électrique doit être assurée par un raccordement fixe.
- Lors de l'installation, prévoyez un moyen de déconnecter les trois pôles par une ouverture des contacts de 3 mm. Utilisez un fusible, par exemple.
- Respectez le schéma de raccordement (**Fig. 4**) page **23**.

## 5.1. Branchement du câble d'alimentation et du câble de poêle

1. Faites passer le câble d'alimentation et le câble de poêle dans les passages de câbles **9** et **8** dans la zone de raccordement pour 230 V/400 V **15**.
2. Branchez les câbles de raccordement conformément au schéma de raccordement sur le bloc de jonction **12**. Conformez-vous au mode d'emploi des différents appareils.

## 5.2. Branchement de l'éclairage

1. Faites passer le câble d'éclairage dans le passage de câbles **11** dans la zone de raccordement pour 230 V/400 V **15**.
2. Branchez le câble d'éclairage conformément au schéma de raccordement sur le bloc de jonction **13**. Conformez-vous au mode d'emploi de chaque appareil.

## 5.3. Branchement du ventilateur (en option)

1. Faites passer le câble du ventilateur dans le passage de câbles **11** dans la zone de raccordement pour 230 V/400 V **15**.
2. Branchez le câble du ventilateur conformément au schéma de raccordement sur le bloc de jonction **13**. Conformez-vous au mode d'emploi de chaque appareil.

#### 5.4. Branchement de la sortie supplémentaire (en option)

La sortie supplémentaire peut, par exemple, être utilisée pour un émetteur infrarouge ou des plateaux chauffants infrarouges.

1. Faites passer le câble de raccordement de l'appareil supplémentaire dans les passages de câbles [7] dans la zone de raccordement pour 230 V/400 V [15].
2. Branchez les câbles de raccordement conformément au schéma de raccordement sur le bloc de jonction [12]. Conformez-vous au mode d'emploi et aux consignes de sécurité de chaque appareil.

#### 5.5. Branchement du module d'extension de puissance (en option)

1. Faites passer le câble du module d'extension de puissance dans le passage de câbles [10] dans la zone de raccordement pour 230 V/400 V [15].
2. Branchez le câble du module d'extension de puissance conformément au schéma de raccordement sur le bloc de jonction [14]. Utilisez la borne « **ST1** » pour le circuit de sécurité et la borne « **ST2** » pour le circuit de commande. Conformez-vous au mode d'emploi de chaque appareil.

#### 5.6. Branchement de la sonde de poêle F1

1. Faites passer les câbles de la sonde de poêle dans le passage de câbles [5] dans la zone de raccordement pour très basse tension [1].
2. Raccordez les câbles rouges de la sonde de poêle aux bornes portant l'inscription « **STB** » sur le bloc de jonction [2].
3. Raccordez les câbles blancs de la sonde de poêle aux bornes portant l'inscription « **F1** » sur le bloc de jonction [2].

#### 5.7. Branchement de la sonde de banc F2 (en option)

1. Faites passer les câbles de la sonde de banc dans le passage de câbles [4] dans la zone de raccordement pour très basse tension [1].
2. Raccordez les câbles de la sonde de banc aux bornes portant l'inscription « **F2** » sur le bloc de jonction [2].

## 5.8. Branchement de la sonde de film (en option)

1. Faites passer les câbles de la sonde dans le passage de câbles [4] dans la zone de raccordement pour très basse tension [1].
2. Raccordez les câbles de la sonde aux bornes portant l'inscription « **FF** » sur le bloc de jonction [2].

## 5.9. Branchement du dispositif d'arrêt de sécurité

Les commandes de sauna avec fonction de démarrage à distance ou de marche programmée ne doivent être utilisées que pour la commande et le réglage d'un poêle de sauna ayant satisfait au contrôle selon le paragraphe 19.101 de la norme EN 60335-2-53. Un dispositif d'arrêt de sécurité adapté peut également être installé dans ou sur le poêle. Le poêle du sauna est ainsi arrêté lorsque des objets, par exemple une serviette, sont posés dessus.

Pour le montage du dispositif d'arrêt de sécurité, suivez les étapes suivantes :

1. Montez le dispositif d'arrêt de sécurité conformément au mode d'emploi de l'appareil.
2. Faites passer les câbles du dispositif d'arrêt de sécurité dans le passage de câbles [6] dans la zone de raccordement pour très basse tension [1].
3. Raccordez les câbles aux bornes portant l'inscription « **OSG** » sur le bloc de jonction [2].

## 5.10. Démarrage à distance

Le raccordement est fait avec les bornes « **S** » et « **B** ». « **S** » correspond au mode sauna. « **B** » est une sortie +24 V CC. Celle-ci doit être commutée par un commutateur ou un actionneur sur la borne « **S** ».

### 5.11. Sortie de statut

N'importe quel consommateur adapté à une tension de 24 V CC et n'utilisant pas plus de 200 mA peut être raccordé à la borne pour la sortie de statut.

Vérifiez que la polarité est correcte lors du raccordement. Lors de l'utilisation de LED, utilisez une résistance protectrice adaptée.

### 5.12. Fin de l'installation

1. Raccordez le fil de terre du câble d'alimentation et de tous les appareils à la borne de terre **16**.
2. Placez le couvercle du boîtier sur le bord supérieur de la boîte de raccordement.
3. Poussez légèrement les fermetures à déclic vers l'intérieur et abaissez le couvercle du boîtier jusqu'à encliquetage.

## 6. Exécution des contrôles

Les contrôles suivants doivent être exécutés par un installateur-électricien agréé.



### AVERTISSEMENT

**Les contrôles suivants sont exécutés alors que l'alimentation électrique est établie. Attention au risque d'électrocution.**

- NE touchez JAMAIS de pièces conductrices sous tension.

1. Contrôlez le contact des câbles de terre à la borne de mise à la terre.
2. Contrôlez le dispositif de protection contre la surtempérature de la sonde de poêle F1.
  - a. Mettez la commande de sauna en marche.
  - b. Ouvrez la sonde de poêle et débranchez un des deux câbles rouges de la sonde de poêle.
    - ▶ Un signal sonore répétitif retentit, le message « Err » apparaît sur l'écran supérieur, « 02 » apparaît sur l'écran inférieur.
    - ▶ La commande éteint le poêle.
  - c. Arrêtez la commande de sauna.
  - d. Rebranchez le câble rouge de la sonde de poêle.
  - e. Débranchez maintenant un des câbles blancs de la sonde de poêle.
  - f. Mettez la commande de sauna en marche.
    - ▶ Un signal sonore répétitif retentit, le message « Err » apparaît sur l'écran supérieur, « 04F1 » apparaît sur l'écran inférieur.
    - ▶ La commande éteint le poêle.
  - g. Arrêtez la commande de sauna.
  - h. Rebranchez le câble blanc de la sonde de poêle.
3. Vérifiez la commutation des phases pour le mode sauna de L1, L2, L3 à U, V, W.
4. Vérifiez la commutation des phases de L3 à W1 en activant l'appareil raccordé à la sortie supplémentaire.

5. Contrôlez la puissance de chauffage maximale autorisée sur la commande de sauna (3,5 kW par phase).
6. En présence d'un module d'extension de puissance optionnel
  - a. Contrôlez les câbles de commande ST1, ST2 et ST3.
  - b. Contrôlez la puissance de chauffage maximale sur le module d'extension de puissance S2-18 de 3 kW pour chaque phase.
  - c. Contrôlez la puissance de chauffage maximale sur le module d'extension de puissance S2-30 de 7 kW pour chaque phase.

**Fig. 4 Schéma de raccordement**

- |  |  |
|--|--|
| <b>1</b> Sortie de statut                                | <b>7</b> Ventilateur   |
| <b>2</b> Démarrage à distance                            | <b>8</b> Éclairage   |
| <b>3</b> Sortie supplémentaire (max. 3,5 kW)             | <b>9</b> Barre de terre  |
| <b>4</b> Système de chauffage (max. 10,5 kW)             | <b>10</b> Sonde de poêle équipée du dispositif de protection contre la surtempérature (F1) |
| <b>5</b> Alimentation électrique de la commande de sauna | <b>11</b> Sonde de banc (F2)   |
| <b>6</b> Module d'extension de puissance                 | <b>12</b> Sonde de film  |

## 7. Schéma de raccordement

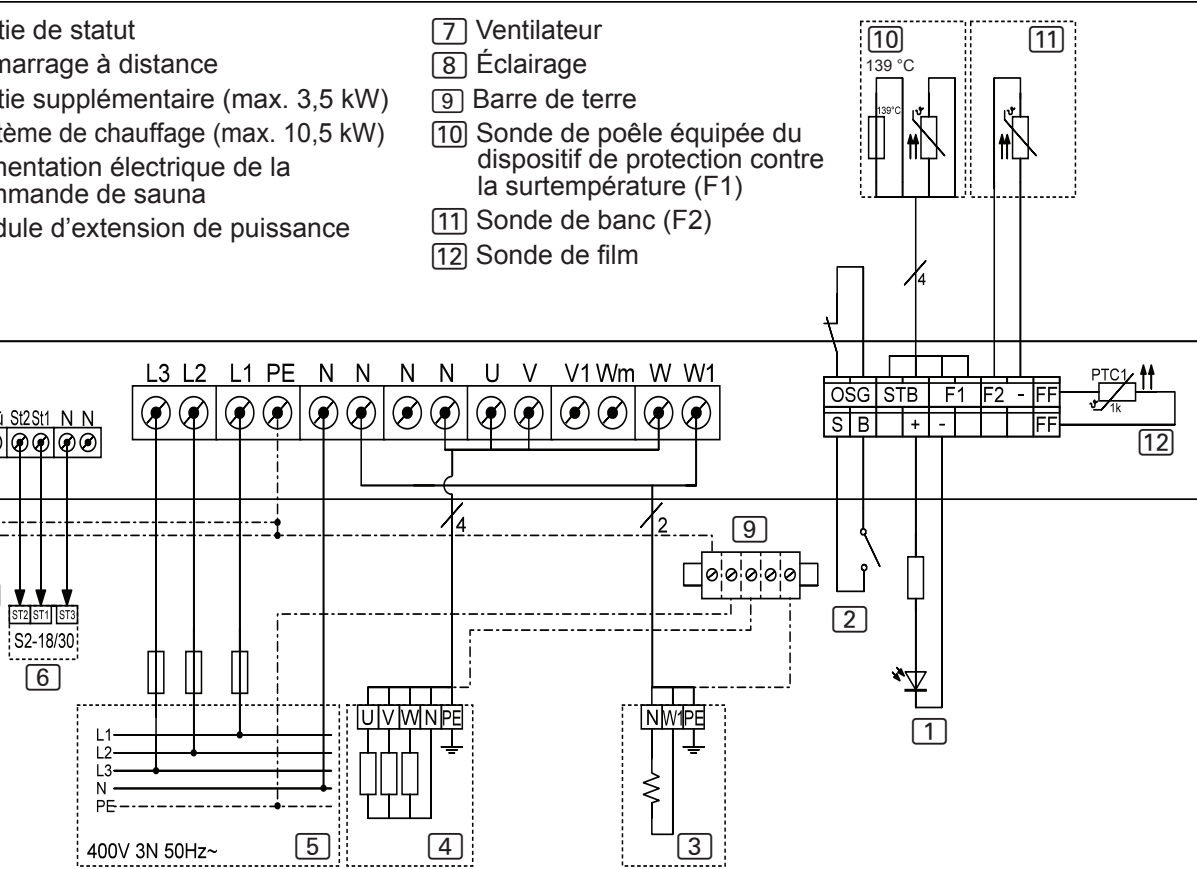

## 8. Mise en service

### 8.1. Réglage du commutateur de sélection de fonctions

Vous pouvez activer différentes fonctions du produit à l'aide du commutateur de sélection de fonctions qui se trouve dans la zone de raccordement pour très basse tension. L'illustration de droite représente le réglage standard du commutateur de sélection de fonctions.

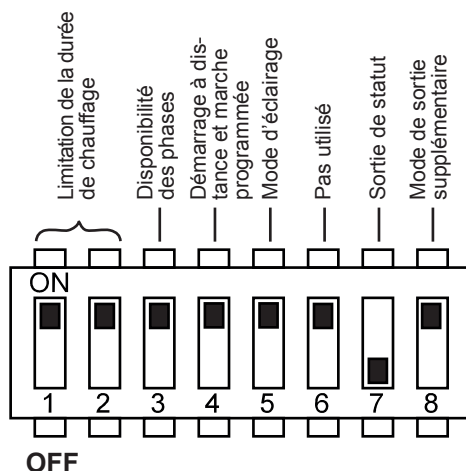

Fig. 5 Commutateur de sélection de fonctions – réglage standard

#### Réglage de la limitation de la durée de chauffage

La durée de chauffage maximale est réglée par défaut sur 6 h. La commande de sauna s'arrête automatiquement au bout du temps de chauffage maximal pour des raisons de sécurité.

Vous pouvez régler la durée de chauffage maximale sur 12 h, 18 h ou 24 h à l'aide du commutateur de sélection de fonctions dans la zone de raccordement pour très basse tension. Vous trouverez pour cela les positions du commutateur de sélection de fonctions dans le tableau de droite.

Commutateur de sélection de fonctions	1	2
6 h	ON	ON
12 h	OFF	ON
18 h	ON	OFF
24 h	OFF	OFF



La norme EN 60335-2-53 prévoit une limitation de la durée de chauffage de 6 h maximum pour les saunas privés. Pour les saunas dans les hôtels, les immeubles et les endroits similaires, la limitation de la durée de chauffage peut atteindre un maximum autorisé de 12 h. Une extension de la limitation de la durée de chauffage à 18 h ou à 24 h est autorisée pour les saunas publics uniquement.



### **Activation/désactivation de la disponibilité des phases**

La disponibilité des phases est activée et désactivée par le commutateur de sélection de fonctions **3**.

- Le commutateur de sélection de fonctions **3** se trouve par défaut en position ON. La disponibilité des phases est donc activée.
- Si vous souhaitez désactiver la disponibilité des phases, placez le commutateur de sélection de fonctions **3** en position OFF.

### **Activation/désactivation des fonctions de démarrage à distance et de marche programmée**

Les fonctions de démarrage à distance et de marche programmée sont activées et désactivées par l'intermédiaire du commutateur de sélection de fonctions **4**. Le démarrage à distance et la marche programmée peuvent uniquement être activés et désactivés en même temps.

- Le commutateur de sélection de fonctions **4** se trouve par défaut en position ON. Le démarrage à distance et la marche programmée sont ainsi activés.
- Si vous souhaitez désactiver les fonctions de démarrage à distance et de marche programmée, placez le commutateur de sélection de fonctions **4** en position OFF.



Les commandes de sauna avec fonctions de démarrage à distance et de marche programmée ne peuvent être utilisées qu'avec des poêles de sauna ayant satisfait au contrôle selon le paragraphe 19.101 de la norme EN 60335-2-53. Un dispositif d'arrêt de sécurité peut également être installé dans ou sur le poêle. Conformez-vous au mode d'emploi de votre poêle de sauna.

FR

### **Réglage du mode de fonctionnement de l'éclairage**

L'éclairage de la cabine est soit gradable soit commutable. La fonction de gradation est activée et désactivée par le commutateur de sélection de fonctions **5**.

- Le commutateur de sélection de fonctions **5** se trouve par défaut en position ON. La fonction de gradation est donc activée.
- Si vous souhaitez désactiver la fonction de gradation lumineuse de la cabine, placez le commutateur de sélection de fonctions **5** en position OFF.

### **Sortie de statut**

La sortie de statut est activée et désactivée à l'aide du commutateur de sélection de fonctions **7**.

- Le commutateur de sélection de fonctions **4** se trouve par défaut en position OFF. La sortie de statut est donc activée.
- Si vous souhaitez désactiver la sortie de statut, placez le commutateur de sélection de fonctions **7** en position ON.

### **Réglage du mode de fonctionnement de la sortie supplémentaire**

La sortie supplémentaire est soit gradable soit commutable. La fonction de gradation est activée et désactivée par le commutateur de sélection de fonctions **8**.

- Le commutateur de sélection de fonctions **8** se trouve par défaut en position ON. La fonction de gradation est donc activée.
- Si vous souhaitez désactiver la fonction de gradation de la sortie supplémentaire, placez le commutateur de sélection de fonctions **8** en position OFF.

## **8.2. Réglages dans le menu de configuration**

### **Affichage du menu de configuration**

De plus amples réglages peuvent être effectués dans le menu de configuration. Pour accéder au menu de configuration, suivez les étapes suivantes :

1. Arrêtez la commande de sauna.
2. Appuyez simultanément sur le bouton de réglage inférieur et sur le commutateur MARCHE/ARRÊT.
  - ▶ Sur l'écran supérieur, le message « SEtt » apparaît.
  - ▶ Les deux boutons de réglage clignotent.



NE confirmez PAS les réglages dans le menu de configuration. Les réglages sont automatiquement enregistrés dès que le menu de configuration est fermé (voir page **32**).

### **Activation du fonctionnement à une sonde**

Lors du fonctionnement à une sonde, la commande de sauna fonctionne uniquement avec la sonde de poêle équipée du dispositif de protection contre la surtempérature (sonde F1). Le fonctionnement à deux sondes est activé par défaut. Si vous souhaitez activer le fonctionnement à une sonde, suivez les étapes suivantes :

1. Affichez le menu de configuration (voir **26**).
2. Tournez le bouton rotatif inférieur jusqu'au symbole de température (position **A** – voir étape **9.2** page **31**).
  - ▶ Le symbole de température clignote.
  - ▶ Sur l'écran supérieur, le message « SEnB » apparaît.
  - ▶ Sur l'écran inférieur, le message « On » apparaît.  
(« On » indique un fonctionnement à deux sondes actif.)
3. Tournez le bouton rotatif inférieur vers la gauche.
  - ▶ Sur l'écran inférieur, le message « OFF » apparaît.
  - ▶ Le fonctionnement à une sonde est donc activé.

### **Affichage de la température du poêle en fonctionnement à une sonde**

Lors du fonctionnement à une sonde, la commande de sauna n'affiche par défaut que la température de consigne. La température effective n'est pas affichée. Si, lors du fonctionnement à une sonde, vous souhaitez que la température effective affichée par la commande de sauna soit la température détectée au-dessus du poêle (sonde F1), vous devez sélectionner cette fonction dans le menu de configuration.

FR

1. Affichez le menu de configuration (voir page **26**).
2. Activez le fonctionnement à une sonde (voir page **27**).
  - ▶ Sur l'écran inférieur, le message « SEnB » est affiché.
  - ▶ Sur l'écran inférieur, le message « OFF » est affiché.
3. Appuyez sur le bouton rotatif inférieur.
  - ▶ Sur l'écran supérieur, le message « DISP » apparaît.
  - ▶ Sur l'écran inférieur, le message « SEt » apparaît.  
(« SEt » signifie que seule la température de consigne est affichée lors du fonctionnement à une sonde.)

4. Tournez le bouton rotatif inférieur vers la gauche.
  - ▶ Sur l'écran inférieur, le message « SEnS » apparaît.
  - ▶ La température effective affichée lors du fonctionnement à une sonde est la température du poêle (sonde F1).

### ***Réduction de la température maximale à 105 °C***

Par défaut, la température de consigne peut être réglée entre 30 °C et 110 °C. Si vous souhaitez abaisser la température maximale de 110 °C à 105 °C, suivez les étapes suivantes :

1. Affichez le menu de configuration (voir **26**).
2. Tournez le bouton rotatif supérieur sur le symbole de température (position **A** – voir étape **9.2** page **31**).
  - ▶ Le symbole de température clignote.
  - ▶ Sur l'écran supérieur, le message « SEnB » apparaît.
3. Appuyez une à deux fois sur le bouton rotatif inférieur jusqu'à ce que le message « t HI » apparaisse sur l'écran supérieur.
  - ▶ Sur l'écran inférieur, le message « 110 » apparaît.
4. Tournez le bouton rotatif inférieur vers la gauche.
  - ▶ Sur l'écran inférieur, le message « 105 » apparaît.
  - ▶ La température maximale a été abaissée de 110 °C à 105 °C.

### ***Réglage des paramètres du régulateur PI***

La constante de temps du régulateur PI (action I) est réglée par défaut sur 350. Si vous souhaitez modifier cette valeur, suivez les étapes suivantes :

1. Affichez le menu de configuration (voir **26**).
2. Tournez le bouton rotatif inférieur sur le symbole de température (position **A** – voir étape **9.2** page **31**).
  - ▶ Le symbole de température clignote.
  - ▶ Sur l'écran supérieur, le message « SEnB » apparaît.

3. Appuyez plusieurs fois sur le bouton rotatif inférieur jusqu'à ce que le message « Pltn » apparaisse sur l'écran supérieur.
4. Tournez le bouton rotatif inférieur vers la gauche ou vers la droite afin de réduire ou d'augmenter la constante de temps du régulateur PI.

L'amplification directe du régulateur PI (action P) est réglée par défaut sur 60. Si vous souhaitez modifier cette valeur, suivez les étapes suivantes :

1. Affichez le menu de configuration (voir **26**).
2. Tournez le bouton rotatif inférieur sur le symbole de température (position **A** – voir étape **9.3** page **31**).
  - ▶ Le symbole de température clignote.
  - ▶ Sur l'écran supérieur, le message « SEnB » apparaît.
3. Appuyez plusieurs fois sur le bouton rotatif inférieur jusqu'à ce que le message « PI P » apparaisse sur l'écran supérieur.
4. Tournez le bouton rotatif inférieur vers la gauche ou vers la droite afin de réduire ou d'augmenter l'amplification directe du régulateur PI.

### **Activation/désactivation de la sonde de film**

Si des plateaux chauffants infrarouges sont raccordés à la sortie supplémentaire, une sonde de film P-ISX-FF doit être utilisée. La sonde de film doit être activée. À cet effet, suivez les étapes suivantes :

1. Affichez le menu de configuration (voir **26**).
2. Tournez le bouton rotatif inférieur sur le symbole de sortie supplémentaire (position **C** – voir étape **9.2** page **31**).
  - ▶ Le symbole de sortie supplémentaire s'allume.
  - ▶ Sur l'écran supérieur, le message « SEnF » apparaît.
  - ▶ Sur l'écran inférieur, le message « OFF » apparaît. (« OFF » indique que la sonde de film est désactivée.)
3. Tournez le bouton rotatif inférieur vers la droite.
  - ▶ Sur l'écran inférieur, le message « On » apparaît.
  - ▶ La sonde de film est activée.

### **Réglage du mode de fonctionnement du ventilateur**

Le ventilateur est soit gradable soit commutable. Par défaut, la fonction de gradation du ventilateur est activée. Si vous souhaitez désactiver la fonction de gradation du ventilateur, suivez les étapes suivantes :

1. Affichez le menu de configuration (voir **26**).
2. Tournez le bouton rotatif supérieur sur le symbole de ventilateur (position **E** – voir étape **9.2** page **31**).
  - ▶ Le symbole de ventilateur s'allume.
  - ▶ Sur l'écran supérieur, le message « FAn » apparaît.
  - ▶ Sur l'écran inférieur, le message « On » apparaît.  
(« On » indique que la fonction de gradation est activée.)
3. Tournez le bouton rotatif inférieur vers la gauche.
  - ▶ Sur l'écran inférieur, le message « OFF » apparaît.
  - ▶ La fonction de gradation du ventilateur est désactivée.

### **Sortie du menu de configuration**

- Appuyez sur le bouton rotatif inférieur et maintenez-le enfoncé pendant une seconde.
  - ▶ Le bouton rotatif inférieur arrête de clignoter.
  - ▶ Le bouton rotatif supérieur s'allume.
  - ▶ Vous êtes bien sorti du menu de configuration.
  - ▶ Vos réglages ont été enregistrés.

## 9. Éléments de commande

### 9.1. Désignation des éléments de commande

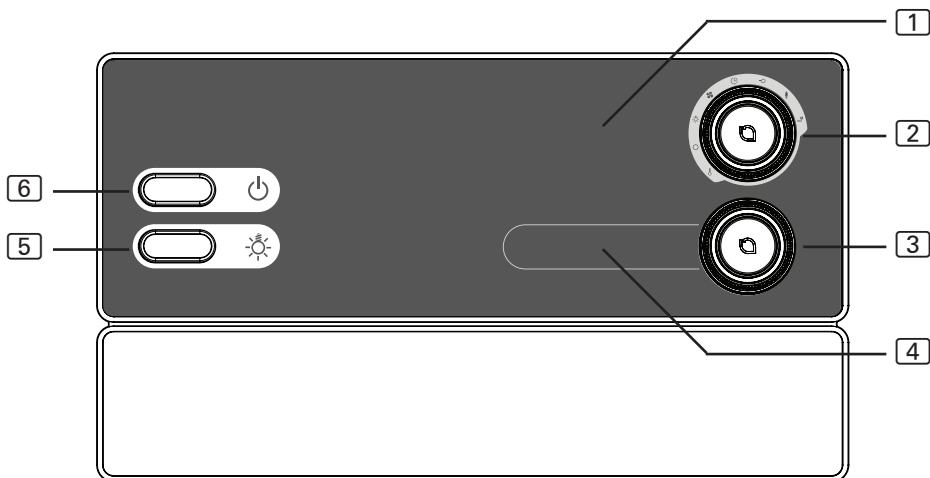

1 Affichage supplémentaire

2 Sélecteur de fonction

3 Sélecteur d'intensité

4 Affichage de l'intensité

5 Commutateur d'éclairage

6 Commutateur MARCHÉ/ARRÊT

FR

### 9.2. Sélecteur de fonction

À l'aide du sélecteur de fonction 2, définissez quelles fonctions doivent être modifiées avec le sélecteur d'intensité 3. Le sélecteur de fonction 2 s'allume lorsque la commande de sauna est en marche.

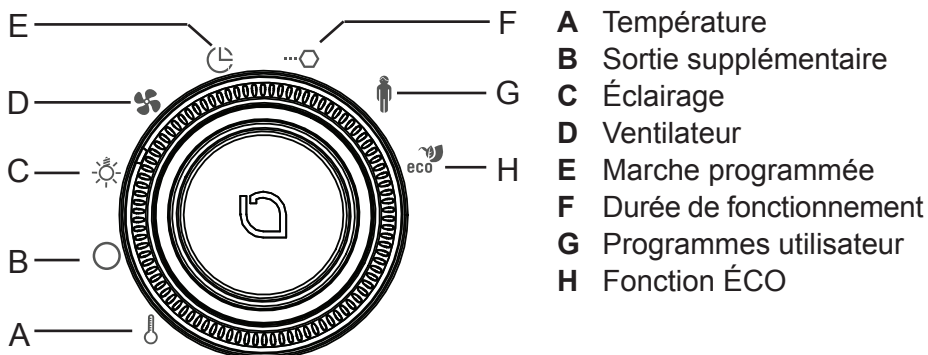

### 9.3. Sélecteur d'intensité

À l'aide du sélecteur d'intensité [3], vous pouvez modifier l'intensité et la puissance de chaque fonction choisie par l'intermédiaire du sélecteur de fonction [2].

- Tournez le sélecteur d'intensité [3] vers la droite pour augmenter la puissance.
- Tournez le sélecteur d'intensité [3] vers la gauche pour diminuer la puissance.

Si vous appuyez sur le sélecteur d'intensité [3], vous démarrez la fonction choisie par le sélecteur de fonction [2].

- Le sélecteur d'intensité [3] s'allume lorsque la fonction choisie par le sélecteur de fonction [2] est activée.



## 10. Utilisation

### 10.1. Allumage de l'éclairage

L'éclairage de la cabine de sauna peut être allumé et éteint indépendamment du commutateur MARCHE/ARRÊT [6].

- Pour allumer ou éteindre l'éclairage, appuyez sur le commutateur d'éclairage [5].



Quand le commutateur d'éclairage [5] est allumé, l'éclairage de la cabine s'allume toujours à la puissance maximale. Si vous souhaitez varier la puissance de l'éclairage à l'aide du sélecteur d'intensité [3], éteignez le commutateur d'éclairage [5].

### 10.2. Mise en marche de la commande de sauna



#### AVERTISSEMENT

#### *Risque d'incendie*

Des objets inflammables se trouvant sur le poêle de sauna brûlant peuvent s'enflammer et provoquer des incendies.

- NE placez JAMAIS de matériaux inflammables sur le poêle de sauna.
- Assurez-vous qu'AUCUN objet inflammable ne se trouve sur le poêle de sauna avant de mettre la commande du sauna en marche.

- Appuyez sur le commutateur MARCHE/ARRÊT [6] pour mettre la commande de sauna en marche.

- ▶ Le sélecteur de fonction [2] s'allume.



#### Fonctions principales

1. Tournez le sélecteur de fonction [2] sur la fonction (sauna, éclairage, ventilation, sortie supplémentaire) que vous souhaitez activer.
2. À l'aide du sélecteur d'intensité [3], choisissez l'intensité souhaitée de la fonction.
3. Appuyez sur le sélecteur d'intensité [3] pour démarrer la fonction.

### 10.3. Mise en marche du sauna

1. Tournez le sélecteur de fonction [2] sur la position **A** (température).
  - ▶ Le symbole de température s'allume.
2. Réglez la température souhaitée à l'aide du sélecteur d'intensité [3].
3. Appuyez sur le sélecteur d'intensité [3].
  - ▶ Le poêle de sauna se met en marche et commence à chauffer.
  - ▶ Le sélecteur d'intensité [3] s'allume.
  - ▶ La température actuelle de la cabine apparaît sur l'affichage d'intensité [4]. Lors du fonctionnement à une sonde, la température de consigne est affichée.

### 10.4. Démarrage de la sortie supplémentaire

Vous pouvez raccorder, par exemple, un émetteur infrarouge ou des plateaux chauffants infrarouges à la sortie supplémentaire de la commande de sauna.



#### **AVERTISSEMENT**

#### ***Risque d'incendie***

Des objets inflammables se trouvant sur l'émetteur infrarouge brûlant peuvent s'enflammer et provoquer des incendies.

- NE laissez JAMAIS un objet inflammable sur ou devant l'émetteur infrarouge.
- Assurez-vous qu'AUCUN objet inflammable ne se trouve sur ou devant l'émetteur infrarouge avant de le mettre en marche.

#### ***Lorsque la fonction de gradation est activée***

Lorsque la fonction de gradation de la sortie supplémentaire est activée, vous pouvez régler la puissance de l'appareil supplémentaire sur une échelle de 0 à 7. Avec une valeur de 0, l'appareil supplémentaire est éteint. La valeur 7 correspond à la pleine puissance.

1. Tournez le sélecteur de fonction [2] sur la position **B** (sortie supplémentaire).
  - ▶ Le symbole de sortie supplémentaire s'allume.
2. Réglez la puissance souhaitée de l'appareil supplémentaire à l'aide du sélecteur d'intensité [3].
3. Appuyez sur le sélecteur d'intensité [3].
  - ▶ L'appareil supplémentaire est mis en marche.
  - ▶ Le sélecteur d'intensité [3] s'allume.

### ***Lorsque la fonction de gradation est désactivée***

Lorsque la fonction de gradation de la sortie supplémentaire est désactivée, vous pouvez uniquement mettre en marche et arrêter l'appareil supplémentaire. L'appareil fonctionne toujours à la puissance maximale.

1. Tournez le sélecteur de fonction [2] sur la position **B** (sortie supplémentaire).
  - ▶ Le symbole de sortie supplémentaire s'allume.
  - ▶ Le message « OFF » apparaît sur l'affichage d'intensité.
2. Appuyez sur le sélecteur d'intensité [3].
  - ▶ L'appareil supplémentaire est mis en marche.
  - ▶ Le sélecteur d'intensité [3] s'allume.
  - ▶ Le message « On » apparaît sur l'affichage d'intensité.

## **10.5. Allumage de l'éclairage**

### ***Lorsque la fonction de gradation est activée***

Lorsque la fonction de gradation lumineuse est activée, vous pouvez régler la puissance de l'éclairage du niveau 0 au niveau 100. Avec une valeur de 0, l'éclairage est éteint. La valeur 100 correspond à la pleine puissance.



Quand le commutateur d'éclairage [5] est allumé, l'éclairage de la cabine s'allume toujours à la puissance maximale. Si vous souhaitez varier la puissance de l'éclairage à l'aide du sélecteur d'intensité [3], éteignez le commutateur d'éclairage [5].

1. Tournez le sélecteur de fonction [2] sur la position **C** (éclairage).
  - ▶ Le symbole de l'éclairage s'allume.
2. Réglez la puissance d'éclairage souhaitée à l'aide du sélecteur d'intensité [3].
3. Appuyez sur le sélecteur d'intensité [3].
  - ▶ L'éclairage est allumé.
  - ▶ Le sélecteur d'intensité [3] s'allume.

### ***Lorsque la fonction de gradation est désactivée***

Lorsque la fonction de gradation lumineuse est désactivée, vous pouvez uniquement allumer et éteindre l'éclairage. L'éclairage s'allume toujours à la puissance maximale.

1. Tournez le sélecteur de fonction [2] sur la position **C** (éclairage).
  - ▶ Le symbole de l'éclairage s'allume.
  - ▶ Le message « OFF » apparaît sur l'affichage de l'intensité.
2. Appuyez sur le sélecteur d'intensité [3].
  - ▶ L'éclairage est allumé.
  - ▶ Le sélecteur d'intensité [3] s'allume.
  - ▶ Le message « On » apparaît sur l'affichage d'intensité.

## **10.6. Mise en marche du ventilateur**

### ***Lorsque la fonction de gradation est activée***

Lorsque la fonction de gradation lumineuse est activée, vous pouvez régler la puissance du ventilateur du niveau 0 au niveau 100. Avec une valeur de 0, la ventilateur est arrêté. La valeur 100 correspond à la pleine puissance.

1. Tournez le sélecteur de fonction [2] sur la position **D** (ventilation).
  - ▶ Le symbole de ventilation s'allume.
2. Réglez la puissance souhaitée du ventilateur à l'aide du sélecteur d'intensité [3].
3. Appuyez sur le sélecteur d'intensité [3].
  - ▶ Le ventilateur est mis en marche.
  - ▶ Le sélecteur d'intensité [3] s'allume.

### **Lorsque la fonction de gradation est désactivée**

Lorsque la fonction de gradation du ventilateur est désactivée, vous pouvez uniquement mettre en marche et arrêter le ventilateur. L'appareil fonctionne toujours à la puissance maximale.

1. Tournez le sélecteur de fonction [2] sur la position **D** (ventilation).
  - ▶ Le symbole de ventilation s'allume.
  - ▶ Le message « OFF » apparaît sur l'affichage d'intensité.
2. Appuyez sur le sélecteur d'intensité [3].
  - ▶ Le ventilateur est mis en marche.
  - ▶ Le sélecteur d'intensité [3] s'allume.
  - ▶ Le message « On » apparaît sur l'affichage de l'intensité.

## **10.7. Réglage de la marche programmée**

Vous pouvez régler l'horaire de la marche programmée à la minute près. La durée de marche programmée maximale est de 24 h. La durée de marche programmée est affichée en heures et en minutes, p. ex. 8 heures et 15 minutes seront affichées « 8.15 ».



### **AVERTISSEMENT** **Risque d'incendie**

Des objets inflammables se trouvant sur le poêle de sauna brûlant peuvent s'enflammer et provoquer des incendies.

- NE placez JAMAIS de matériaux inflammables sur le poêle de sauna.
- Assurez-vous qu'AUCUN objet inflammable ne se trouve sur le poêle avant d'activer la fonction de marche programmée du sauna.

FR

1. Démarrez les fonctions que vous souhaitez activer à l'issue du décompte de la marche programmée.
2. Tournez le sélecteur de fonction [2] sur la position **E** (marche programmée).
  - ▶ La dernière marche programmée réglée apparaît sur l'affichage de l'intensité [4].
3. Choisissez l'horaire de la marche programmée souhaité à l'aide du sélecteur d'intensité [3].

4. Appuyez sur le sélecteur d'intensité **[3]**.
  - ▶ La commande de sauna passe en mode veille et le minuteur se met en marche.
  - ▶ La durée restante jusqu'à la mise en marche programmée apparaît sur l'affichage de l'intensité **[4]**.
  - ▶ Le symbole de marche programmée clignote.
  - ▶ Le sélecteur d'intensité **[3]** s'allume.
  - ▶ Une fois l'horaire de marche programmée atteint, les fonctions sélectionnées sont activées.



Si vous souhaitez régler un horaire de marche programmée éloigné, utilisez la fonction de programmation rapide :

- Appuyez sur le sélecteur d'intensité **[3]** et tournez-le simultanément.
  - ▶ La durée de marche programmée se règle par paliers d'heures.

## 10.8. Désactivation de la fonction de marche programmée

- Appuyez sur le sélecteur d'intensité **[3]** pour interrompre la marche programmée.
  - ▶ Le décompte jusqu'à la mise en marche programmée est interrompu.
  - ▶ Le symbole de la marche programmée est allumé en permanence.

## 10.9. Réglage de la durée de fonctionnement

Au moment de la mise en marche du sauna, vous pouvez déjà définir sa durée de fonctionnement. La durée de chauffage maximale (p. ex. 6 h pour les saunas privés) ne peut pas être dépassée. La durée de fonctionnement est affichée en heures et en minutes, p. ex. 3 heures et 15 minutes seront affichées « 03.15 ».

1. Tournez le sélecteur de fonction **[2]** sur la position **F** (durée de fonctionnement).
  - ▶ La dernière durée de fonctionnement réglée apparaît sur l'affichage de l'intensité **[4]**.
2. Choisissez la durée souhaitée à l'aide du sélecteur d'intensité **[3]**.



Si vous souhaitez régler une longue durée de fonctionnement, utilisez la fonction de programmation rapide :

- Appuyez sur le sélecteur d'intensité **[3]** et tournez-le simultanément.
  - ▶ La durée de fonctionnement se règle par paliers d'heures.

## 10.10. Modification des valeurs de consigne

Vous pouvez modifier les valeurs de consigne à tout moment durant le fonctionnement.

1. Tournez le sélecteur de fonction [2] sur la fonction que vous souhaitez modifier.
2. Choisissez la valeur de consigne souhaitée à l'aide du sélecteur d'intensité [3].

## 10.11. Désactivation des fonctions

Vous pouvez désactiver chaque fonction individuellement.

1. Tournez le sélecteur de fonction [2] sur la fonction que vous souhaitez désactiver.
  - ▶ Le sélecteur d'intensité [3] s'allume.
2. Appuyez sur le sélecteur d'intensité [3].
  - ▶ L'appareil souhaité est arrêté.
  - ▶ Le sélecteur d'intensité [3] s'éteint.

## 10.12. Arrêt de la commande de sauna

- Appuyez sur le commutateur MARCHÉ/ARRÊT [6] pour arrêter la commande de sauna.
  - ▶ Le sélecteur de fonction [2], le sélecteur d'intensité et l'affichage de l'intensité s'éteignent.
  - ▶ La commande de sauna est arrêtée.

## 11. Programmes utilisateur

À l'aide des programmes utilisateur, vous pouvez enregistrer vos réglages de sauna préférés afin de pouvoir y accéder plus facilement. 5 programmes utilisateur pré-réglés sont à la disposition de l'utilisateur et peuvent être modifiés à sa guise.

Dans les programmes utilisateur sont enregistrés les réglages des fonctions suivantes :

- Température
- Sortie supplémentaire (p. ex. pour un émetteur infrarouge ou des plateaux chauffants infrarouges)
- Éclairage
- Ventilateur

### 11.1. Programmes utilisateur pré-réglés

Les programmes utilisateur suivants sont déjà prédéfinis.

<i>Programme utilisateur</i>	<i>Température °C</i>	<i>Sortie supplémentaire</i>	<i>Éclairage %</i>	<i>Ventilateur %</i>
1	70	0	50	0
2	90	0	50	0
3	100	0	50	0
4	0	4	50	0
5	0	7	50	0



## 11.2. Affichage des programmes utilisateur

1. Tournez le sélecteur de fonction [2] sur la position **G** (programmes utilisateur).
  - ▶ Le symbole « utilisateur » s'allume.
2. Choisissez un programme utilisateur (1 - 5) à l'aide du sélecteur d'intensité [3].
3. Appuyez sur le sélecteur d'intensité [3].
  - ▶ Le programme utilisateur démarre.
  - ▶ Le sélecteur d'intensité [3] s'allume.

## 11.3. Réglage personnalisé des programmes utilisateur

Vous pouvez personnaliser les programmes utilisateur. Le programme personnalisé remplace alors un programme utilisateur préréglé. À cet effet, suivez les étapes suivantes :

1. Démarrez toutes les fonctions qui doivent être activées dans le programme utilisateur, avec l'intensité souhaitée.
2. Tournez le sélecteur de fonction [2] sur la position **G** (programmes utilisateur).
  - ▶ Le symbole « utilisateur » s'allume.
3. À l'aide du sélecteur d'intensité [3], choisissez sous quel numéro (1 - 5) le nouveau programme utilisateur doit être enregistré.
4. Appuyez sur le sélecteur d'intensité [3] et maintenez-le enfoncé durant une seconde.
  - ▶ Le sélecteur d'intensité clignote.
  - ▶ Les réglages ont été enregistrés dans le programme utilisateur choisi.

**Exemple**

<b>Programme utilisateur</b>	<b>Température °C</b>	<b>Sortie supplémentaire</b>	<b>Éclairage %</b>	<b>Ventilateur %</b>
2	80	0	50	10

Suivez les étapes suivantes afin d'enregistrer les réglages du tableau supérieur dans le programme utilisateur 2.

1. Tournez le sélecteur de fonction [2] sur la position **A** (température).
  - ▶ Le symbole de température s'allume.
2. À l'aide du sélecteur d'intensité [3], réglez sur 80 °C.
3. Appuyez sur le sélecteur d'intensité [3].
  - ▶ Le sélecteur d'intensité [3] s'allume.
4. Tournez le sélecteur de fonction [2] sur la position **C** (éclairage).
  - ▶ Le symbole de l'éclairage s'allume.
5. À l'aide du sélecteur d'intensité [3], réglez sur 50 %.
6. Appuyez sur le sélecteur d'intensité [3].
  - ▶ Le sélecteur d'intensité [3] s'allume.
7. Tournez le sélecteur de fonction [2] sur la position **D** (ventilation).
  - ▶ Le symbole de ventilateur s'allume.
8. À l'aide du sélecteur d'intensité [3], réglez sur 10 %.
9. Appuyez sur le sélecteur d'intensité [3].
  - ▶ Le sélecteur d'intensité [3] s'allume.
10. Tournez le sélecteur de fonction [2] sur la position **G** (programmes utilisateur).
  - ▶ Le symbole « utilisateur » s'allume.
11. Choisissez le programme utilisateur 2 à l'aide du sélecteur d'intensité [3].
12. Appuyez sur le sélecteur d'intensité [3] et maintenez-le enfoncé durant une seconde.
  - ▶ Le sélecteur d'intensité clignote.
  - ▶ Les réglages ont été enregistrés dans le programme utilisateur 2.

## 12. Fonction ÉCO

La fonction ÉCO vous permet d'économiser de l'énergie pendant les pauses, entre deux séances de sauna. Lorsque la fonction ÉCO est activée, les appareils raccordés fonctionnent en puissance réduite. Vous pouvez choisir des pauses de sauna de 20, 40 ou 60 minutes.

Le poêle de sauna se remet en marche avant la fin de la pause. La température de consigne est ainsi atteinte à la fin de la pause de sauna.

Pour activer la fonction ÉCO, suivez les étapes suivantes :

1. Tournez le sélecteur de fonction [2] sur la position **H** (fonction ÉCO).
  - ▶ Le symbole ÉCO s'allume.
2. Choisissez la durée de pause souhaitée à l'aide du sélecteur d'intensité [3].
  - E20 correspond à une pause sauna de 20 minutes.
  - E40 correspond à une pause sauna de 40 minutes.
  - E60 correspond à une pause sauna de 60 minutes.
3. Appuyez sur le sélecteur d'intensité [3].
  - ▶ Le sélecteur d'intensité [3] s'allume.
  - ▶ Sur l'affichage supplémentaire [1] apparaît le nombre de minutes avant la remise en marche du poêle de sauna : cela permet d'atteindre de nouveau la température de consigne à la fin de la pause sauna.

## 13. Nettoyage et entretien

### 13.1. Nettoyage

---

#### **ATTENTION**

#### ***Endommagement de l'appareil***

La commande de sauna est protégée contre les projections d'eau, mais un contact direct avec de l'eau peut quand même endommager l'appareil.

- NE plongez JAMAIS l'appareil dans l'eau.
  - Ne versez jamais d'eau sur l'appareil.
  - Ne nettoyez pas l'appareil avec trop d'eau.
- 

1. Imbibez un chiffon de savon doux.
2. Essorez bien le chiffon.
3. Essuyez le boîtier de la commande de sauna avec précaution.

### 13.2. Entretien

La commande de sauna ne nécessite aucun entretien.

## 14. Dépannage

### Messages d'erreur

La commande de sauna est équipée d'un logiciel de diagnostic qui contrôle l'état du système pendant la mise en marche et le fonctionnement. Dès que le logiciel de diagnostic détecte une erreur, la commande de sauna arrête le poêle.

Les erreurs vous sont signalées par un signal sonore répétitif et le clignotement du sélecteur de fonction [2] et du sélecteur d'intensité [3]. De plus, le message « Err » apparaît sur l'affichage supplémentaire [1]. Le numéro de l'erreur apparaît sur l'affichage de l'intensité [4].

Arrêtez la commande de sauna à l'aide du commutateur MARCHE/ARRÊT [6] sur l'élément de commande et éliminez l'erreur avant de remettre la commande de sauna en marche.

Le tableau ci-dessous décrit les erreurs possibles et leurs causes. Si nécessaire, indiquez le numéro de l'erreur à votre service clientèle.

Erreur	Description	Cause / résolution
01	Arrêt de sécurité	Un objet est posé sur le poêle de sauna. Enlevez-le avant de remettre en service le poêle de sauna.
02	Limiteur de température de sécurité	La température maximale de 139 °C au-dessus du poêle a été dépassée.
04F1	Dysfonctionnement de la sonde de poêle	Sonde de poêle défectueuse, mauvais contact ou court-circuit
05	Dysfonctionnement de la sonde de film	Sonde de film défectueuse, mauvais contact ou court-circuit
06F2	Dysfonctionnement de la sonde de banc	Sonde de banc défectueuse, mauvais contact ou court-circuit
08	Surtempérature de la sonde de film	La température de film maximale de 100 °C est atteinte.

FR

## 15. Élimination



- Éliminez les matériaux d'emballage conformément aux directives d'élimination en vigueur.
- Les appareils usagés contiennent des matériaux recyclables, mais aussi des substances toxiques. Par conséquent, ne jetez en aucun cas votre appareil usagé avec les déchets ménagers. Éliminez-le conformément aux directives locales en vigueur.

## 16. Caractéristiques techniques

### Conditions ambiantes

Température de stockage :	de -25 °C à +70 °C
Température ambiante :	de -10 °C à +40 °C
Humidité de l'air :	max. 95 %

### Commande de sauna

Dimensions :	307 x 175 x 57 mm
Tension de commutation/triphasée 3N :	400 V CA
Fréquence :	50 Hz
Puissance de commutation/radiateur :	3 x 3,5 kW
Courant de commutation par phase/radiateur :	16 A
Puissance de commutation/sortie supplémentaire (gradable) :	500 W
Puissance de commutation/sortie supplémentaire (commutable) :	3,5 W
Courant de commutation/sortie supplémentaire :	16 A
Sortie de statut :	24 V/200 mA
Tension nominale :	230 V
Degré de protection (protection contre les projections d'eau) :	IPX4
Raccordement au réseau d'alimentation en raccordement fixe	

FR

### Éclairage

Puissance de commutation :	100 W
Fusible :	1A T

### Ventilateur

Puissance de commutation :	100 W
Fusible :	1A T

### Plages de réglage

Température :	de 30 °C à 110 °C
---------------	-------------------



---

**Sécurité thermique**

---

Sonde de poêle avec dispositif de protection contre la surtempérature (température de déclenchement : 139 °C)

Limitation automatique du temps de chauffage réglable (6 h, 12 h, 18 h, 24 h)\*

Au choix, fonctionnement à une ou deux sondes

---

**Câbles de raccordement**

---

Câble d'alimentation : min. 5 x 2,5 mm<sup>2</sup>

Câble de poêle (résistant à une température allant jusqu'à 150 °C) : min. 2,5 mm<sup>2</sup>

Câbles de sondes (résistant à une température allant jusqu'à 150 °C) : min. 0,75 mm<sup>2</sup>

Câble d'éclairage : min. 1,5 mm<sup>2</sup>

Câble de ventilateur : min. 1,5 mm<sup>2</sup>

\* La norme EN 60335-2-53 prévoit une limitation de la durée de chauffage de 6 h pour les saunas privés. Pour les saunas dans les hôtels, les immeubles et les endroits similaires, la limitation de la durée de chauffage autorisée est de 12 h. Une extension de la limitation de la durée de chauffage à 18 h ou à 24 h est autorisée pour les saunas publics uniquement.



# Comando della sauna

## Pro C2

### PRO-C2

ISTRUZIONI DI MONTAGGIO E D'USO

Italiano

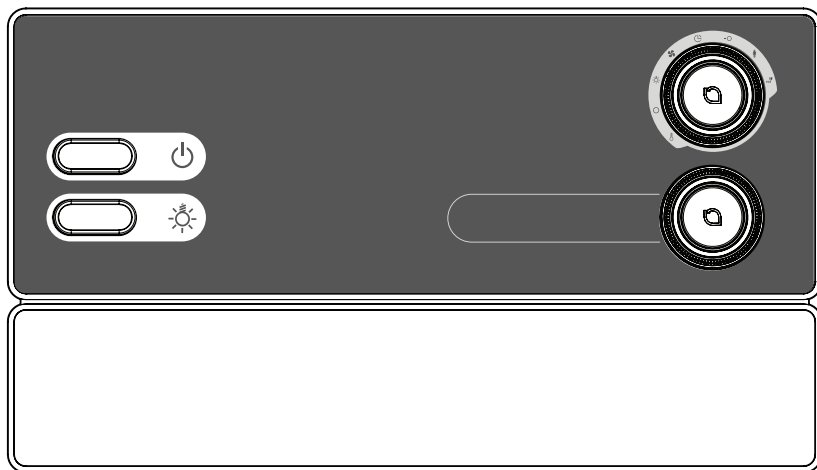

IT

# Indice

<b>1. Informazioni sul presente manuale</b>	<b>5</b>
<b>2. Importanti indicazioni per la sicurezza personale</b>	<b>6</b>
2.1. Conformità d'uso	6
2.2. Indicazioni di sicurezza per l'installatore	7
2.3. Indicazioni di sicurezza per l'utilizzatore	8
<b>3. Descrizione del prodotto</b>	<b>9</b>
3.1. Dotazione	9
3.2. Accessori opzionali	9
3.3. Funzioni del prodotto	9
3.4. Modalità di funzionamento con sensori	10
<b>4. Montaggio</b>	<b>12</b>
4.1. Montaggio del comando della sauna	12
4.2. Montaggio del sensore della stufa F1 con il fusibile termico di protezione	14
4.3. Montaggio del sensore della panca F2 (opzionale)	15
4.4. Montaggio del sensore a membrana (opzionale)	15
<b>5. Collegamento elettrico</b>	<b>16</b>
5.1. Collegamento del cavo di alimentazione e del cavo della stufa	17
5.2. Collegamento del cavo della luce	17
5.3. Collegamento del ventilatore (opzionale)	17
5.4. Collegamento dell'uscita supplementare (opzionale)	18
5.5. Collegamento dell'ampliamento della potenza (opzionale)	18
5.6. Collegamento del sensore della stufa F1	18
5.7. Collegamento del sensore della panca F2 (opzionale)	18
5.8. Collegamento del sensore a membrana (opzionale)	19
5.9. Collegamento del dispositivo di sicurezza per lo spegnimento automatico	19

5.10. Avvio remoto.....	19
5.11. Uscita di stato.....	20
5.12. Conclusione dell'installazione.....	20
<b>6. Esecuzione delle prove.....</b>	<b>21</b>
<b>7. Schema di collegamento.....</b>	<b>23</b>
<b>8. Messa in funzione.....</b>	<b>24</b>
8.1. Impostazione del selettore di funzioni.....	24
8.2. Impostazioni nel menu per il personale tecnico.....	26
<b>9. Elementi di comando.....</b>	<b>31</b>
9.1. Denominazione degli elementi di comando.....	31
9.2. Il selettore di funzioni.....	31
9.3. Selettore di intensità.....	32
<b>10. Impiego.....</b>	<b>33</b>
10.1. Accensione della luce.....	33
10.2. Accensione del comando della sauna.....	33
10.3. Avvio della sauna.....	34
10.4. Avvio dell'uscita supplementare.....	34
10.5. Accensione della luce.....	35
10.6. Avvio del ventilatore.....	36
10.7. Impostazione della preselezione oraria.....	37
10.8. Annullamento della funzione preselezione oraria.....	38
10.9. Impostazione del tempo di funzionamento.....	38
10.10. Modifica dei valori nominali.....	39
10.11. Spegnimento delle funzioni.....	39
10.12. Spegnimento del comando della sauna.....	39

<b>11. Programmi utente</b>	<b>40</b>
11.1. Programmi utente preimpostati	40
11.2. Come richiamare i programmi utente	41
11.3. Impostazione dei programmi utente propri	41
<b>12. La funzione Eco</b>	<b>43</b>
<b>13. Pulizia e manutenzione</b>	<b>44</b>
13.1. Pulizia	44
13.2. Manutenzione	44
<b>14. Risoluzione dei problemi</b>	<b>45</b>
<b>15. Smaltimento</b>	<b>46</b>
<b>16. Specifiche tecniche</b>	<b>47</b>

## 1. Informazioni sul presente manuale

Leggere dettagliatamente le presenti istruzioni di montaggio e d'uso e conservarle in prossimità della sauna. Così facendo è possibile in ogni momento controllare le informazioni sulla sicurezza personale e il comando.



Le presenti istruzioni di montaggio e d'uso si trovano anche nella zona di download della nostra pagina web all'indirizzo: [www.sentiotec.com](http://www.sentiotec.com).

### **Simboli nelle avvertenze**

Nelle presenti istruzioni di montaggio e d'uso, prima di ogni attività che genera un pericolo, è applicata un'avvertenza. Osservare sempre queste avvertenze. Così facendo, si evitano danni a beni materiali e lesioni che, nel peggiore dei casi, possono essere addirittura mortali.

Nelle avvertenze vengono utilizzati pittogrammi che hanno i seguenti significati:



#### **PERICOLO!**

L'inosservanza di questa avvertenza può causare lesioni gravi o addirittura mortali.



#### **AVVERTENZA!**

L'inosservanza di questa avvertenza può causare lesioni gravi o addirittura mortali.



#### **ATTENZIONE!**

L'inosservanza di questa avvertenza può causare lesioni lievi.

#### **ATTENZIONE!**

Questo pittogramma avverte della possibilità di danni a beni materiali.

### **Altri simboli**



Questo simbolo indica consigli e indicazioni utili.

## **2. Importanti indicazioni per la sicurezza personale**

Il comando della sauna Pro C3 è costruito secondo le regole di sicurezza tecnica riconosciute. Tuttavia, durante l'utilizzo, possono presentarsi pericoli. Osservare pertanto le seguenti indicazioni di sicurezza e le avvertenze speciali riportate nei singoli capitoli. Osservare anche le indicazioni di sicurezza degli apparecchi collegati.

### **2.1. Conformità d'uso**

Il comando della sauna C2 serve esclusivamente per comandare e regolare le funzioni in base ai dati tecnici.

Il comando della sauna Pro C2 può essere utilizzato esclusivamente per il comando e la regolazione di una stufa per sauna omologata secondo la prova di copertura della stufa ai sensi della direttiva EN 60335-2-53 paragrafo 19.101. Altrimenti nella/sulla stufa può essere installato un dispositivo di sicurezza per lo spegnimento automatico corrispondente,

Il comando della sauna Pro C2 può essere impiegato esclusivamente per il comando e la regolazione di 3 circuiti termici con una potenza termica max di 3,5 kW per circuito. La potenza massima dell'uscita supplementare è 3,5 kW.

Qualsiasi altro utilizzo è considerato improprio. Un utilizzo improprio può causare danni al prodotto e lesioni gravi o mortali.

## 2.2. Indicazioni di sicurezza per l'installatore

- Il montaggio deve essere eseguito solo da elettricisti o da persone con una qualifica simile.
- I lavori da effettuare sul comando della sauna devono essere eseguiti solo in assenza di tensione.
- Durante l'installazione, includere un'opzione di spegnimento a tre poli dotata di apertura di contatto di 3 mm. Questa è garantita dal fusibile.
- Montare il comando della sauna all'esterno della cabina, a un'altezza di ca. 1,70 m o conformemente alle indicazioni del produttore della cabina. La temperatura ambiente deve essere compresa fra  $-10^{\circ}\text{C}$  e  $+40^{\circ}\text{C}$ .
- Installare il sensore della stufa in modo che il suo funzionamento non venga condizionato dall'aria in ingresso.
- Il cavo di alimentazione della stufa deve avere una sezione pari ad almeno  $2,5\text{ mm}^2$  e deve essere resistente fino a una temperatura di  $150^{\circ}\text{C}$ .
- Osservare anche le disposizioni locali valide sul posto di installazione.
- Qualora si presentassero problemi non trattati in modo esaustivo nelle presenti istruzioni di montaggio, per la vostra sicurezza, vi preghiamo di rivolgervi al vostro fornitore.

### 2.3. Indicazioni di sicurezza per l'utilizzatore

- Il comando della sauna non deve essere utilizzato da bambini di età inferiore agli 8 anni.
- Il comando della sauna può essere utilizzato da bambini sopra gli 8 anni di età, da persone con capacità fisiche, sensoriali o mentali limitate o prive della sufficiente esperienza e del know-how necessari nei seguenti casi:
  - se sono in presenza di persone responsabili per loro,
  - se è stato spiegato loro come utilizzare l'apparecchio in modo sicuro e sono chiari i pericoli che ne possono derivare.
- Ai bambini non è permesso giocare con il comando della sauna.
- I bambini al di sotto dei 14 anni possono pulire il comando della sauna solo in presenza di adulti.
- Se si è sotto l'effetto di alcol, medicinali o droghe, per motivi di salute, evitare di andare in sauna.
- Prima di accendere il comando della sauna, assicurarsi che sulla stufa per sauna non si trovino oggetti infiammabili.
- Prima di attivare la funzione di preselezione oraria o la modalità stand-by per l'avvio remoto, assicurarsi che sulla stufa non siano presenti oggetti infiammabili.
- Prima di accendere il comando della sauna, assicurarsi che davanti o sull'irradiatore a raggi infrarossi non si trovino oggetti infiammabili.
- Prima di attivare la funzione di preselezione oraria o la modalità stand-by per l'avvio remoto, assicurarsi che davanti o sull'irradiatore a raggi infrarossi non siano presenti oggetti infiammabili.
- Qualora si presentassero problemi non trattati in modo esaustivo nelle istruzioni per l'uso, per la vostra sicurezza, vi preghiamo di rivolgervi al vostro fornitore.



## 3. Descrizione del prodotto

### 3.1. Dotazione

- Comando della sauna
- Sensore della stufa con fusibile termico di protezione integrato (F1)
- Sensore della panca (F2)
- Cavi dei sensori
- Materiale di montaggio

### 3.2. Accessori opzionali

- Sensore a membrana (numero articolo: P-ISF-FF)
- Ampliamento della potenza (numero articolo: O-S2-18/O-S2-30)
- Dispositivo di sicurezza per lo spegnimento automatico (numero articolo: HT-SWL)

### 3.3. Funzioni del prodotto

Il comando della sauna Pro C2 dispone delle seguenti funzioni:

- Regolazione di stufe per sauna fino a 10,5 kW in un intervallo di temperatura compreso fra 30°C e 110°C.
- Grazie all'ampliamento della potenza, il potere di rottura massimo può essere aumentato da 10,5 kW a 18/30 kW.
- Regolazione o attivazione a scelta di una luce all'interno della cabina (fino a 100 W)
- Regolazione o attivazione a scelta di un ventilatore (fino a 100 W)
- Regolazione (fino a 500 W) o attivazione (fino a 3,5 kW) a scelta di un'uscita supplementare (ad es. per l'irradiatore a raggi infrarossi o per i pannelli radianti a infrarossi)
- Funzione di avvio remoto
- Uscita di stato
- Funzione di preselezione oraria (fino a 24 ore)

- **Programmi utente**  
Utilizzando i programmi utente è possibile memorizzare e richiamare nuovamente le impostazioni della sauna preferite. Sono disponibili 5 programmi utente preimpostati che l'utente può modificare a suo piacimento.
- **Limitazione automatica del tempo di riscaldamento**  
Per motivi di sicurezza, il comando della sauna si disattiva automaticamente una volta superato il tempo di riscaldamento massimo. Il tempo di riscaldamento massimo può essere impostato a 6 h, 12 h, 18 h o 24 h.
- **Fusibile termico di protezione**  
Il fusibile termico di protezione è installato nell'alloggiamento del sensore della stufa. Se dopo che è stata raggiunta la temperatura desiderata, la stufa per sauna continua a riscaldare a causa di un guasto, il fusibile termico di protezione disattiva automaticamente la stufa quando vengono raggiunti i 139°C.

### **3.4. Modalità di funzionamento con sensori**

Il comando della sauna può essere fatto funzionare con uno o due sensori di temperatura.

#### ***Funzionamento con un sensore (F1)***

Il funzionamento con un sensore deve essere attivato nel menu personale tecnico (vedi **8.2. Impostazioni nel menu per il personale tecnico** a pagina 26).

Nel funzionamento con un sensore, il comando della sauna viene fatto funzionare solo insieme al sensore della stufa con fusibile termico di protezione (F1).

Nel funzionamento a un sensore, il comando della sauna di serie visualizza solamente la temperatura nominale. La temperatura effettiva non viene visualizzata. Se il comando della sauna nel funzionamento con un sensore indica la temperatura attraverso la stufa (sensore F1) come temperatura effettiva, deve essere attivato al momento della messa in funzione (vedi **8.2. Impostazioni nel menu per il personale tecnico** a pagina 26).

***Funzionamento con due sensori con l'impiego del sensore della panca (F2)***

Nel funzionamento con due sensori con l'impiego del sensore della panca, sulla panca posteriore della sauna viene montato un secondo sensore della temperatura (sensore della panca). Il comando della sauna visualizza come temperatura effettiva la temperatura misurata dal sensore della panca.

## 4. Montaggio

### 4.1. Montaggio del comando della sauna

---

**ATTENZIONE!*****Danni all'apparecchio***

Il comando della sauna è protetto dagli spruzzi d'acqua, tuttavia il contatto diretto con l'acqua può danneggiare l'apparecchio.

- Montare il comando della sauna in un luogo asciutto, con un'umidità massima dell'aria non superiore al 95%.
- 

**ATTENZIONE!*****Fonti di interferenza compromettono la trasmissione dei segnali***

- Posare tutti i cavi dei sensori in modo che siano separati da altri cavi di alimentazione e dai cavi di comando.
  - Proteggere i cavi isolati in maniera insufficiente con un tubo (doppio isolamento).
- 

Durante il montaggio del comando della sauna osservare i seguenti punti:

- Montare il comando della sauna all'esterno della cabina o conformemente alle indicazioni del produttore della cabina.
- La temperatura ambiente deve essere compresa fra  $-10^{\circ}\text{C}$  e  $+40^{\circ}\text{C}$ .
- Tutti i sensori possono essere collegati solamente con i rispettivi cavi in dotazione, che sono resistenti fino a una temperatura di  $150^{\circ}\text{C}$ .



---

I cavi dei sensori possono essere prolungati in presenza delle seguenti condizioni:

- Impiego di un cavo isolato in silicone resistente fino a una temperatura di  $150^{\circ}\text{C}$ .
  - La sezione minima del cavo corrisponde a  $0,75\text{ mm}^2$ .
  - I cavi del sensore della stufa NON devono superare la lunghezza massima di 10 m.
-

Per il montaggio del comando della sauna eseguire i seguenti passaggi:

1. Avvitare due viti con intaglio a croce (16 mm) sulla parete della sauna a un'altezza di ca. 1,70 m e lasciandole fuoriuscire per una distanza max di 7 mm. Entrambe le viti devono essere posizionate a una distanza di 145 mm l'una dall'altra (vedi **Fig. 1**).

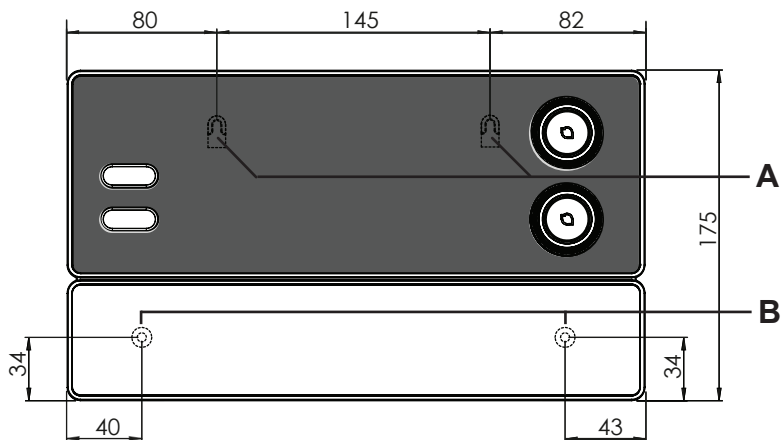

**Fig. 1** Posizione del dispositivo di sospensione e dei fori di montaggio (misure in mm)

2. Utilizzando un cacciavite, premere leggermente le chiusure a scatto **C** e rimuovere il coperchio dell'alloggiamento (vedi **Fig. 2**).
3. Con l'ausilio del dispositivo di sospensione **A**, agganciare il comando della sauna alle viti con intaglio a croce montate (vedi **Fig. 1**).
4. Avvitare 2 viti con intaglio a croce (16 mm) nei fori di fissaggio inferiori **B** (vedi **Fig. 1**).

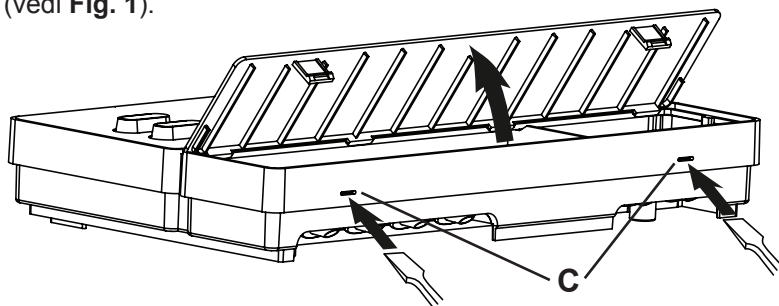

**Fig. 2** Rimozione del coperchio dell'alloggiamento

## 4.2. Montaggio del sensore della stufa F1 con il fusibile termico di protezione

Durante il montaggio del sensore della stufa osservare i seguenti punti:

- Montare il sensore sul lato posteriore della stufa, posizionandolo sopra il punto centrale della stufa. In tal caso rispettare una distanza di ca. 15 cm dal soffitto della cabina.
- Installare il sensore della stufa in modo che il suo funzionamento non venga condizionato dall'aria in ingresso.

Per il montaggio del sensore della stufa eseguire i seguenti passaggi (vedi **Fig. 3**):

1. Posare i 2 cavi a 2 poli del sensore della stufa nella parete della cabina della sauna fino alla posizione di montaggio del sensore della stufa e fissare i cavi con le fascette serracavi.
2. Separare i 2 semigusci [1] del sensore della stufa.
3. Collegare i 4 pin del cavo del sensore della stufa [5] conformemente alla **Fig. 3**.
4. Posizionare la piastra di collegamento [2] nei semigusci del sensore in senso trasversale (come indicato nella **Fig. 3**).
5. Chiudere i semigusci, avvitarli con le 2 viti con intaglio a croce [3] (9 mm) e controllare se il sensore della stufa è perfettamente chiuso.
6. Montare il sensore della stufa sul lato posteriore della stufa utilizzando le 2 viti per legno in dotazione [6] (16 mm).

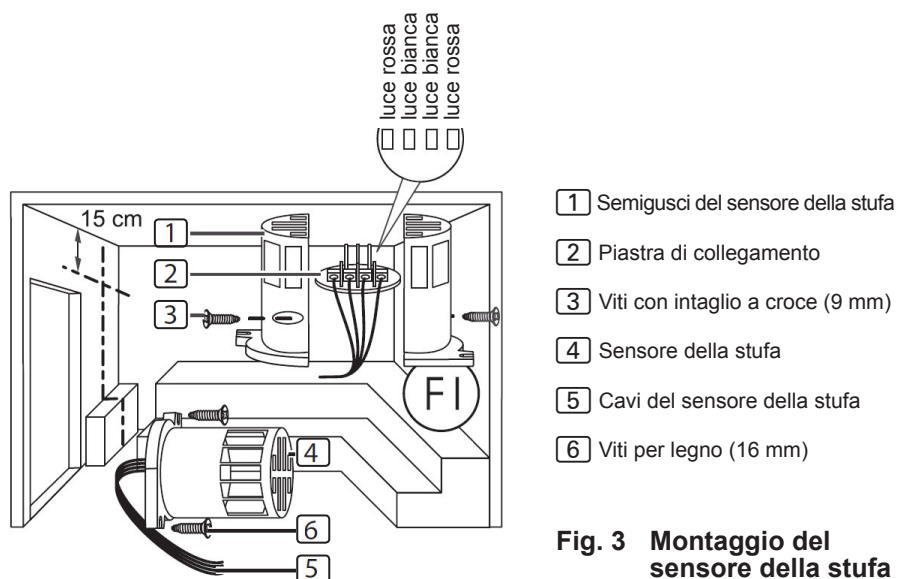

**Fig. 3** Montaggio del sensore della stufa

### 4.3. Montaggio del sensore della panca F2 (opzionale)

Montare il sensore della panca sulla parete della cabina posizionandolo sopra la panca posteriore. In tal caso rispettare una distanza di ca. 15 cm dal soffitto della cabina.

Per il montaggio del sensore della panca eseguire i seguenti passaggi:

1. Posare il cavo a 2 poli del sensore della panca nella parete della cabina della sauna fino alla posizione di montaggio del sensore della panca e fissare i cavi con le fascette serracavi.
2. Separare i 2 semigusci del sensore della panca.
3. Collegare i due raccordi del cavo del sensore della panca ai due morsetti centrali della piastra di collegamento.
4. Posizionare la piastra di collegamento nei semigusci del sensore della panca in senso trasversale.
5. Chiudere i semigusci e avvitarli con le 2 viti con intaglio a croce (9 mm).
6. Controllare se il sensore della panca è perfettamente chiuso.
7. Montare il sensore della panca sulla parete della cabina utilizzando le 2 viti per legno in dotazione (16 mm). In tal caso rispettare una distanza di 15 cm dal soffitto della cabina.

### 4.4. Montaggio del sensore a membrana (opzionale)

Se sull'uscita supplementare viene collegato uno dei seguenti pannelli radianti a infrarossi, utilizzare il sensore a membrana P-ISX-FF:

- IR-WP-100
  - IR-WP-175
  - IR-WP-390
  - IR-WP-510
  - IR-WPHL-100
  - IR-WPHL-175
  - IR-WPHL-390
  - IR-WPHL-510
- Per il montaggio del sensore a membrana osservare le istruzioni per l'uso dei pannelli radianti a infrarossi.
  - L'impiego di un sensore a membrana deve essere attivato nel menu personale tecnico (vedi **8.2. Impostazioni nel menu per il personale tecnico** a pagina **26**).

## 5. Collegamento elettrico

### ATTENZIONE!

#### *Danni all'apparecchio*

- Il comando della sauna può essere impiegato esclusivamente per il comando e la regolazione di 3 circuiti termici con una potenza termica max di 3,5 kW per ogni circuito. La potenza max dell'uscita supplementare corrisponde a 3,5 kW.

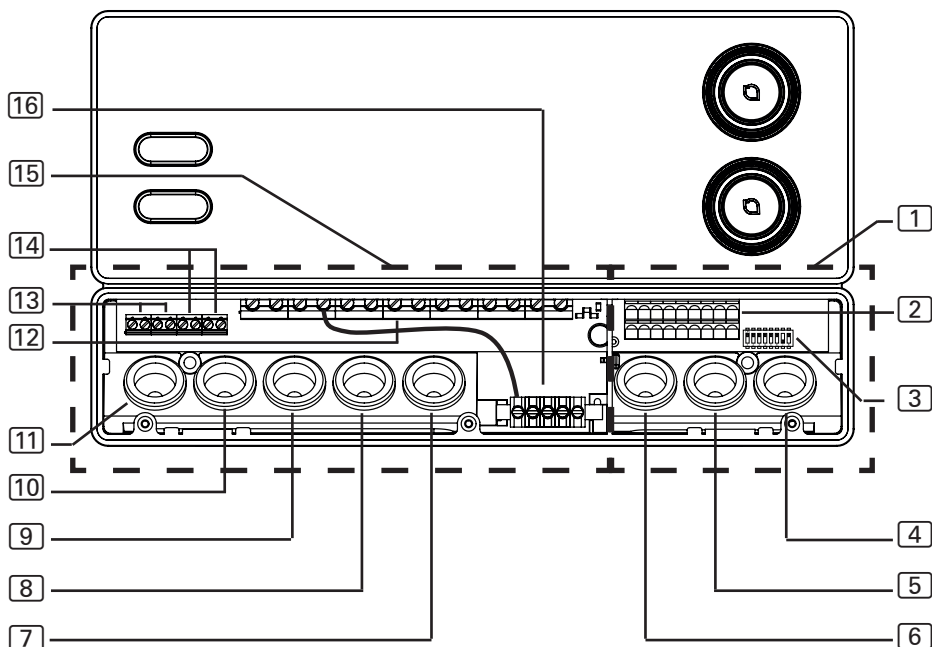

- |   |  |    |  |
|---|--|----|--|
| 1 | Zona di collegamento per la bassa tensione   | 8  | Passacavo per il cavo della stufa  |
| 2 | Morsettiera per dispositivo di sicurezza per lo spegnimento automatico, avvio remoto, uscita di stato e cavi delle sonde | 9  | Passacavo per il cavo di alimentazione   |
| 3 | Selettore di funzioni  | 10 | Passacavo per l'ampliamento della potenza  |
| 4 | Passacavo per sensore F2 e sensore a membrana  | 11 | Passacavo per luce e ventilatore   |
| 5 | Passacavo per sensore F1 e uscita di stato   | 12 | Morsettiera per cavo della stufa, cavo di alimentazione e dell'apparecchio supplementare |
| 6 | Passacavo per dispositivo di sicurezza per lo spegnimento automatico e avvio remoto                                      | 13 | Morsettiera per luce e ventilatore   |
| 7 | Passacavo per uscita supplementare   | 14 | Morsettiera per l'ampliamento della potenza  |
|   |  | 15 | Zona di collegamento per l'alimentazione a 230 V/400 V                                   |
|   |  | 16 | Barra di messa a terra   |



Durante il collegamento elettrico del comando della sauna osservare i seguenti punti:

- Il montaggio deve essere eseguito solo da elettricisti o da persone con una qualifica simile.



Prestare attenzione che in caso di richiesta delle prestazioni di garanzia è necessario presentare una copia della fattura rilasciata dalla ditta di elettricisti.

- I lavori da effettuare sul comando della sauna devono essere eseguiti solo in assenza di tensione.
- L'alimentazione elettrica deve essere garantita mediante un collegamento fisso.
- Durante l'installazione, includere un'opzione di spegnimento a tre poli dotata di apertura di contatto di 3 mm. Questa è garantita dal fusibile.
- Osservare lo schema di collegamento (**Fig. 4**) a pagina **23**.

## 5.1. Collegamento del cavo di alimentazione e del cavo della stufa

1. Far passare il cavo di alimentazione e il cavo della stufa attraverso i passacavi [9] e [8] e inserirli nella zona di collegamento per la tensione a 230 V/400 V [15].
2. Collegare i cavi di alimentazione alla morsettiera [12] secondo lo schema di collegamento. Osservare in tal caso le istruzioni per l'uso dei rispettivi apparecchi.

## 5.2. Collegamento del cavo della luce

1. Far passare il cavo della luce attraverso il passacavo [11] e inserirlo nella zona di collegamento per la tensione a 230 V/400 V [15].
2. Collegare il cavo della luce alla morsettiera [13] secondo lo schema di collegamento. Osservare in tal caso le istruzioni per l'uso del rispettivo apparecchio.

## 5.3. Collegamento del ventilatore (opzionale)

1. Far passare il cavo del ventilatore attraverso il passacavo [11] e inserirlo nella zona di collegamento per la tensione a 230 V/400 V [15].
2. Collegare il cavo del ventilatore alla morsettiera [13] secondo lo schema di collegamento. Osservare in tal caso le istruzioni per l'uso del rispettivo apparecchio.

#### 5.4. Collegamento dell'uscita supplementare (opzionale)

L'uscita supplementare può essere utilizzata ad esempio per l'irradiatore a raggi infrarossi o i pannelli radianti a infrarossi.

1. Far passare il cavo di alimentazione dell'apparecchio supplementare attraverso i passacavi [7] e inserirlo nella zona di collegamento per la tensione a 230 V/400 V [15].
2. Collegare i cavi di alimentazione alla morsettiera [12] secondo lo schema di collegamento. Osservare in tal caso le istruzioni per l'uso e le indicazioni di sicurezza del rispettivo apparecchio.

#### 5.5. Collegamento dell'ampliamento della potenza (opzionale)

1. Far passare il cavo dell'ampliamento della potenza attraverso il passacavo [10] e inserirlo nella zona di collegamento per la tensione a 230 V/400 V [15].
2. Collegare il cavo dell'ampliamento della potenza alla morsettiera [14] secondo lo schema di collegamento. Utilizzare in tal caso il morsetto "ST1" per il circuito di sicurezza e il morsetto "ST2" per il circuito di comando. Osservare le istruzioni per l'uso del rispettivo apparecchio.

#### 5.6. Collegamento del sensore della stufa F1

1. Far passare i cavi del sensore della stufa attraverso il passacavo [5] e inserirli nella zona di collegamento per la bassa tensione [1].
2. Collegare i cavi rossi del sensore della stufa ai morsetti con la dicitura "STB" sulla morsettiera [2].
3. Collegare i cavi bianchi del sensore della stufa ai morsetti con la dicitura "F1" sulla morsettiera [2].

#### 5.7. Collegamento del sensore della panca F2 (opzionale)

1. Far passare i cavi del sensore della panca attraverso il passacavo [4] e inserirli nella zona di collegamento per la bassa tensione [1].
2. Collegare i cavi del sensore della panca ai morsetti con la dicitura "F2" sulla morsettiera [2].

### 5.8. Collegamento del sensore a membrana (opzionale)

1. Far passare i cavi del sensore attraverso il passacavo [4] e inserirli nella zona di collegamento per la bassa tensione [1].
2. Collegare i cavi del sensore ai morsetti con la dicitura “FF” sulla morsettiera [2].

### 5.9. Collegamento del dispositivo di sicurezza per lo spegnimento automatico

I comandi della sauna dotati di avvio remoto o funzione di preselezione possono essere utilizzati esclusivamente per il comando e la regolazione di una stufa per sauna omologata secondo la prova di copertura della stufa ai sensi della direttiva EN 60335-2-53 paragrafo 19.101. Altrimenti nella/sulla stufa può essere installato un dispositivo di sicurezza per lo spegnimento automatico corrispondente, che disattiva la stufa per sauna se su quest'ultima vengono appoggiati oggetti, come ad es. un asciugamano.

Per il montaggio del dispositivo di sicurezza per lo spegnimento automatico eseguire i seguenti passaggi:

1. Montare il dispositivo di sicurezza per lo spegnimento automatico conformemente alle istruzioni per l'uso dell'apparecchio.
2. Far passare i cavi del dispositivo di sicurezza per lo spegnimento automatico attraverso il passacavo [6] e inserirli nella zona di collegamento per la bassa tensione [1].
3. Collegare i cavi ai morsetti con la dicitura “OSG” sulla morsettiera [2].

### 5.10. Avvio remoto

Il collegamento avviene attraverso i morsetti “S” e “B”. “S” indica il funzionamento della sauna. “B” indica un'uscita +24 V DC. Questa deve essere attivata sul morsetto “S” mediante un interruttore o un attuatore.

### **5.11. Uscita di stato**

È possibile collegare al morsetto per l'uscita di stato qualsiasi utenza compatibile con un'alimentazione di tensione di 24 V DC e che non necessiti di una corrente di alimentazione superiore a 200 mA.

Durante il collegamento fare attenzione alla corretta polarità. In presenza di LED, utilizzare una resistenza adatta.

### **5.12. Conclusione dell'installazione**

1. Collegare il conduttore di terra del cavo di alimentazione e di tutti gli apparecchi alla barra di messa a terra **[16]**.
2. Applicare il coperchio dell'alloggiamento sul bordo superiore della scatola di connessione.
3. Premere leggermente verso l'interno le chiusure a scatto e inclinare verso il basso il coperchio dell'alloggiamento finché non si sente uno scatto.

## 6. Esecuzione delle prove

Le seguenti prove devono essere eseguite da un elettricista autorizzato.



### **AVVERTENZA!**

***Le seguenti prove vengono eseguite con l'alimentazione elettrica inserita. Sussiste pericolo di scossa elettrica!***

- NON toccare MAI le parti sotto tensione.

1. Controllare il contatto dei cavi di messa a terra sul morsetto di terra.
2. Controllare il fusibile termico di protezione del sensore della stufa F1.
  - a. Accendere il comando della sauna.
  - b. Aprire il sensore della stufa e scollegare uno dei due cavi rossi del sensore.
    - ▶ Viene emesso un segnale acustico ricorrente, nella parte superiore del display "Err", nella parte inferiore "02".
    - ▶ Il comando spegne la stufa.
  - c. Spegnerne il comando della sauna.
  - d. Collegare nuovamente il cavo rosso del sensore della stufa.
  - e. Scollegare uno dei cavi bianchi del sensore della stufa.
  - f. Accendere il comando della sauna.
    - ▶ Viene emesso un segnale acustico ricorrente, nella parte superiore del display "Err", nella parte inferiore "04F1".
    - ▶ Il comando spegne la stufa.
  - g. Spegnerne il comando della sauna.
  - h. Collegare nuovamente il cavo bianco del sensore della stufa.
3. Controllare l'interconnessione delle fasi L1, L2, L3 su U, V, W per il funzionamento della sauna.
4. Controllare l'interconnessione della fasi da L3 a W1 attivando l'apparecchio collegato sull'uscita supplementare.

5. Controllare la potenza termica massima ammessa sul comando della sauna pari a 3,5 kW per ogni fase.
6. In presenza di un ampliamento della potenza opzionale:
  - a. Controllare i cavi di comando ST1, ST2 e ST3.
  - b. Controllare la potenza termica massima ammessa sull'ampliamento della potenza S2-18 pari a 3 kW per ogni fase.
  - c. Controllare la potenza termica massima ammessa sull'ampliamento della potenza S2-30 pari a 7 kW per ogni fase.

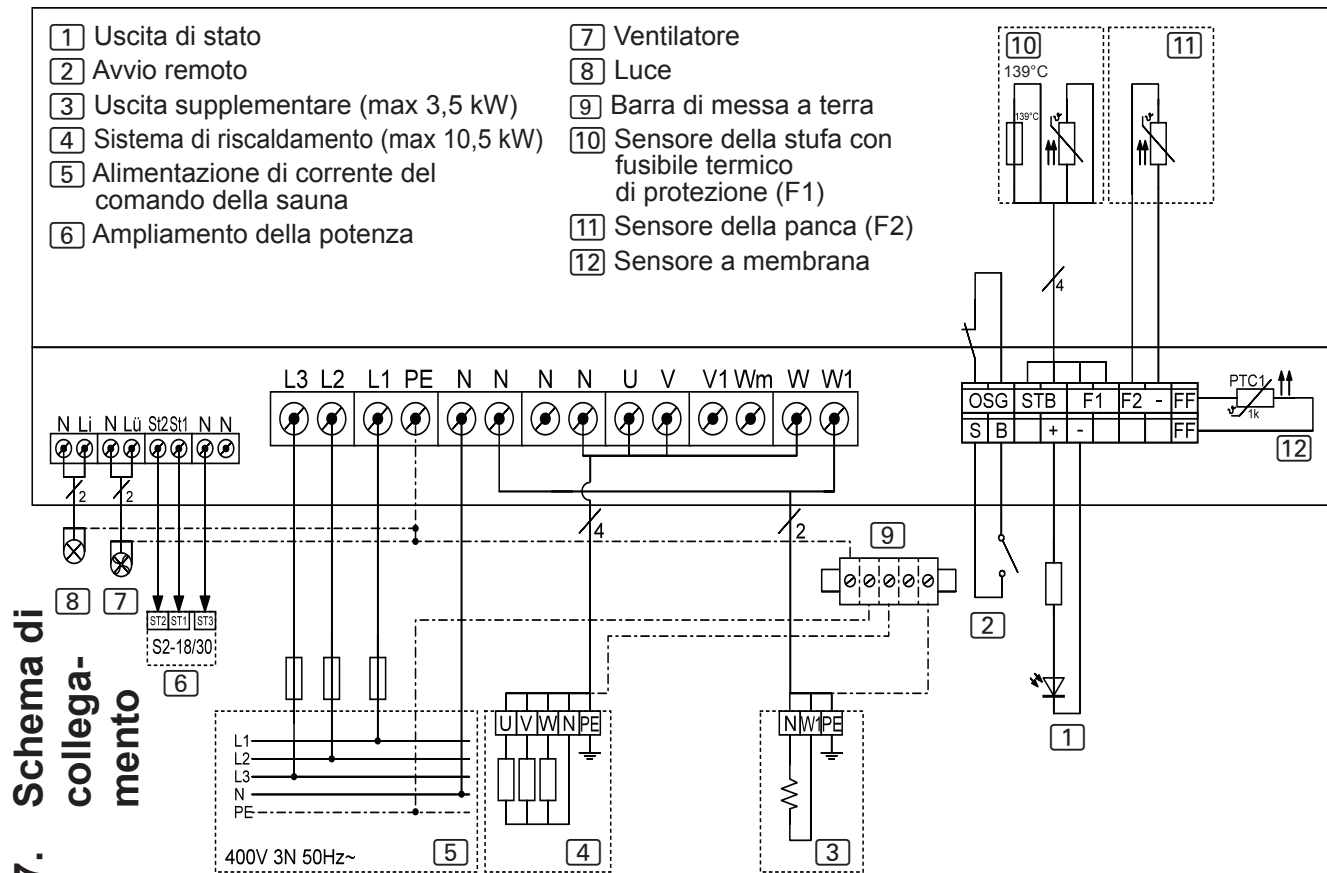
**Fig. 4 Schema di collegamento**

## 8. Messa in funzione

### 8.1. Impostazione del selettore di funzioni

Mediante il selettore di funzioni posizionato nella zona di collegamento per la bassa tensione è possibile attivare diverse funzioni del prodotto. La figura a destra mostra l'impostazione standard dei selettori di funzioni.

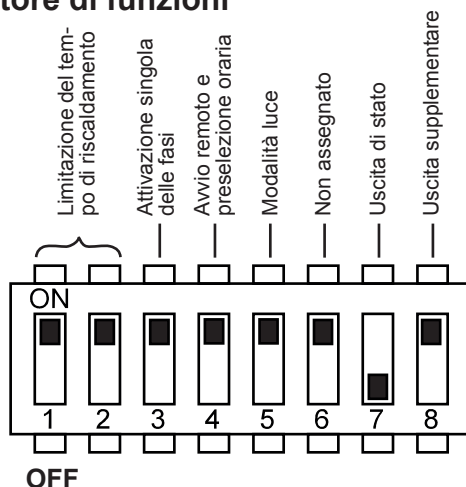

**Fig. 5** Selettore di funzioni – Impostazione standard

#### **Impostazione della limitazione del tempo di riscaldamento**

Il tempo di riscaldamento massimo è preimpostato su 6 h. Per motivi di sicurezza, il comando della sauna si disattiva automaticamente una volta superato il tempo di riscaldamento massimo.

Mediante i selettori di funzioni nella zona di collegamento per la bassa tensione è possibile impostare una durata di riscaldamento massima su 12 h, 18 h o 24 h. Le posizioni necessarie per i selettori di funzioni si trovano nella tabella a destra.

Selettore di funzioni	1	2
6 h	ON	ON
12 h	OFF	ON
18 h	ON	OFF
24 h	OFF	OFF



La direttiva EN 60335-2-53 stabilisce per le saune per uso privato una limitazione del tempo di riscaldamento massima di 6 h. Per saune in hotel, caseggiati e posti simili, è ammessa una limitazione del tempo di riscaldamento massima di 12 h. L'estensione della limitazione del tempo di riscaldamento a 18 o 24 h è permessa solo in saune pubbliche.



**Attivazione e disattivazione dell'attivazione singola delle fasi**

La funzione di attivazione singola delle fasi viene attivata/disattivata mediante il selettore di funzioni **3**.

- Il selettore di funzioni **3** è preimpostato sulla posizione ON. L'attivazione singola delle fasi è così attivata.
- Per disattivare l'attivazione singola delle fasi, portare il selettore di funzioni **3** in posizione OFF.

**Attivazione e disattivazione della funzione di avvio remoto e preselezione oraria**

La funzione di avvio remoto e preselezione oraria vengono attivate e disattivate mediante il selettore di funzioni **4**. La funzione di avvio remoto e di preselezione oraria possono essere attivate e disattivate solo contemporaneamente.

- Il selettore di funzioni **4** è preimpostato sulla posizione ON. La funzione di avvio remoto e preselezione oraria sono in questo modo attivate.
- Se si desidera disattivare la funzione di avvio remoto e di preselezione oraria, portare il selettore di funzioni **4** in posizione OFF.



I comandi della sauna dotati di funzione di avvio remoto e preselezione oraria possono essere utilizzati esclusivamente per stufe per saune omologate secondo la prova di copertura della stufa ai sensi della direttiva EN 60335-2-53 paragrafo 19.101. Altrimenti nella/sulla stufa può essere installato un dispositivo di sicurezza per lo spegnimento di sicurezza. Osservare in tal caso le istruzioni per l'uso della stufa per sauna.

IT

**Impostazione della modalità di funzionamento della luce**

È possibile attivare o regolare l'illuminazione della cabina. La funzione di regolazione viene attivata/disattivata mediante il selettore di funzioni **5**.

- Il selettore di funzioni **5** è preimpostato sulla posizione ON. La funzione di regolazione è così attivata.
- Per disattivare la funzione di regolazione dell'illuminazione della cabina, portare il selettore di funzioni **5** in posizione OFF.

### **Uscita di stato**

L'uscita di stato viene attivata/disattivata mediante il selettore di funzioni **7**.

- Il selettore di funzioni **4** è preimpostato sulla posizione OFF. L'uscita dello stato è così attivata.
- Per attivare l'uscita dello stato, portare il selettore di funzioni **7** in posizione ON.

### **Impostazione della modalità di funzionamento dell'uscita supplementare**

È possibile attivare o regolare l'uscita supplementare. La funzione di regolazione viene attivata/disattivata mediante il selettore di funzioni **8**.

- Il selettore di funzioni **8** è preimpostato sulla posizione ON. La funzione di regolazione è così attivata.
- Per disattivare la funzione di regolazione dell'uscita supplementare, portare il selettore di funzioni **8** in posizione OFF.

## **8.2. Impostazioni nel menu per il personale tecnico**

### **Come richiamare il menu personale tecnico**

Nel menu personale tecnico è possibile apportare ulteriori impostazioni. Per accedere al menu personale tecnico seguire i seguenti passaggi:

1. Spegnerne il comando della sauna.
2. Premere contemporaneamente sulla manopola inferiore e sull'interruttore ON/OFF.
  - ▶ Nella parte superiore del display appare brevemente "SEtt".
  - ▶ I LED di entrambe le manopole lampeggiano.



---

**NON** è necessario confermare le impostazioni nel menu per il personale tecnico. Le impostazioni vengono memorizzate automaticamente non appena si esce dal menu per il personale tecnico (vedi pagina **32**).

---

### **Attivazione del funzionamento con un sensore**

Nel funzionamento a un sensore, il comando della sauna viene fatto funzionare solo assieme al sensore della stufa con fusibile termico di protezione (sensore F1). Il funzionamento a due sensori di serie è attivato. Se si desidera attivare il funzionamento a un sensore, seguire i passaggi seguenti:

1. Per richiamare il menu per il personale tecnico (vedi **26**).
2. Ruotare la manopola inferiore sul simbolo della temperatura (posizione **A** – vedi punto **9.2** a pagina **31**).
  - ▶ Il simbolo della temperatura lampeggia.
  - ▶ Nella parte superiore del display appare “SEnB”.
  - ▶ Nella parte inferiore del display appare “On”. (“On” significa che il funzionamento a due sensori è attivato).
3. Ruotare la manopola inferiore verso sinistra.
  - ▶ Nella parte inferiore del display appare “OFF”.
  - ▶ Il funzionamento con un sensore è attivato.

### **Indicazione della temperatura della stufa nel funzionamento a un sensore**

Nel funzionamento a un sensore, il comando della sauna di serie visualizza solamente la temperatura nominale. La temperatura effettiva non viene visualizzata. Se il comando della sauna nel funzionamento a un sensore indica la temperatura attraverso la stufa (sensore F1) come temperatura effettiva, deve essere attivato nel menu per il personale tecnico.

1. Per richiamare il menu per il personale tecnico (vedi pagina **26**).
2. Per attivare il funzionamento a un sensore (vedi pagina **27**).
  - ▶ Nella parte superiore del display si trova “SEnB”.
  - ▶ Nella parte inferiore del display si trova “OFF”.
3. Premere sulla manopola inferiore.
  - ▶ Nella parte superiore del display appare “dISP”.
  - ▶ Nella parte inferiore del display appare “SEt”.  
 (“SEt” significa che nel funzionamento a un sensore viene visualizzata solo la temperatura nominale).
4. Ruotare la manopola inferiore verso sinistra.
  - ▶ Nella parte inferiore del display appare “SEnS”.
  - ▶ La temperatura della stufa (sensore F1) viene visualizzata come temperatura effettiva nel funzionamento a un sensore.

### ***Riduzione della temperatura massima a 105°C***

Nelle impostazioni predefinite, la temperatura nominale può essere impostata in un intervallo compreso fra 30°C e 110°C. Se si desidera abbassare la temperatura massima da 110°C a 105°C, eseguire i seguenti passi:

1. Per richiamare il menu per il personale tecnico (vedi **26**).
2. Ruotare la manopola superiore sul simbolo della temperatura (posizione **A** – vedi punto **9.2** a pagina **31**).
  - ▶ Il simbolo della temperatura lampeggia.
  - ▶ Nella parte superiore del display appare “SEnB”.
3. Premere una o due volte sulla manopola inferiore finché sulla parte superiore del display non appare “t HI”.
  - ▶ Nella parte inferiore del display appare “110”.
4. Ruotare la manopola inferiore verso sinistra.
  - ▶ Nella parte inferiore del display appare “105”.
  - ▶ La temperatura massima è stata abbassata da 110°C a 105°C.

### ***Impostazione dei parametri del regolatore PI***

La costante di tempo del regolatore PI (componente I) è preimpostata su 350. Se si desidera modificare il valore, seguire i passi seguenti:

1. Per richiamare il menu per il personale tecnico (vedi **26**).
2. Ruotare la manopola inferiore sul simbolo della temperatura (posizione **A** – vedi punto **9.2** a pagina **31**).
  - ▶ Il simbolo della temperatura lampeggia.
  - ▶ Nella parte superiore del display appare “SEnB”.
3. Premere ripetutamente la manopola inferiore finché nella parte superiore del display non appare “Pltn”.
4. Per ridurre o aumentare la costante di tempo del regolatore PI, ruotare la manopola inferiore verso sinistra o verso destra.

L'intensificazione diretta del regolatore PI (componente I) è preimpostata su 60. Se si desidera modificare il valore, seguire i passi seguenti:

1. Per richiamare il menu per il personale tecnico (vedi **26**).
2. Ruotare la manopola inferiore sul simbolo della temperatura (posizione **A** – vedi punto **9.2** a pagina **31**).
  - ▶ Il simbolo della temperatura lampeggia.
  - ▶ Nella parte superiore del display appare “SEnB”.
3. Premere ripetutamente la manopola inferiore finché nella parte superiore del display non appare “PIP”.
4. Per ridurre o aumentare l'intensificazione del regolatore PI, ruotare la manopola inferiore verso sinistra o verso destra.

### ***Attivazione/disattivazione del sensore a membrana***

Se sull'uscita supplementare vengono collegati dei pannelli radianti a infrarossi, utilizzare il sensore a membrana P-ISX-FF. Il sensore a membrana deve essere attivato. A tal fine eseguire i seguenti passi:

1. Per richiamare il menu per il personale tecnico (vedi **26**).
2. Ruotare la manopola inferiore sul simbolo dell'uscita supplementare (posizione **A** – vedi punto **9.2** a pagina **31**).
  - ▶ Il simbolo dell'uscita supplementare è acceso.
  - ▶ Nella parte superiore del display appare “SEnF”.
  - ▶ Nella parte inferiore del display appare “OFF”. (“OFF” significa che il sensore a membrana è disattivato).
3. Ruotare la manopola inferiore verso destra.
  - ▶ Nella parte inferiore del display appare “On”.
  - ▶ Il sensore a membrana è attivato.

***Impostazione della modalità di funzionamento del ventilatore***

È possibile attivare o regolare l'intensità del ventilatore. Nelle impostazioni predefinite la funzione di regolazione del ventilatore è attivata. Se si desidera attivare la funzione di regolazione della luminosità del ventilatore, seguire i passi seguenti:

1. Per richiamare il menu personale tecnico (vedi **26**).
2. Ruotare la manopola superiore sul simbolo della del ventilatore (posizione **E** – vedi punto **9.2** a pagina **31**).
  - ▶ Il simbolo del ventilatore è acceso.
  - ▶ Nella parte superiore del display appare “FAn”.
  - ▶ Nella parte inferiore del display appare “On”.  
 (“On” significa che la funzione di regolazione della luminosità è attivata).
3. Ruotare la manopola inferiore verso sinistra.
  - ▶ Nella parte inferiore del display appare “OFF”.
  - ▶ La funzione di regolazione del ventilatore è disattivata.

***Uscita dal menu per il personale tecnico***

- Premere per un secondo (longpress) sulla manopola inferiore.
  - ▶ La manopola inferiore inizia a lampeggiare.
  - ▶ La manopola superiore è accesa.
  - ▶ Il menu per il personale tecnico è terminato.
  - ▶ Le impostazioni sono state memorizzate.

## 9. Elementi di comando

### 9.1. Denominazione degli elementi di comando

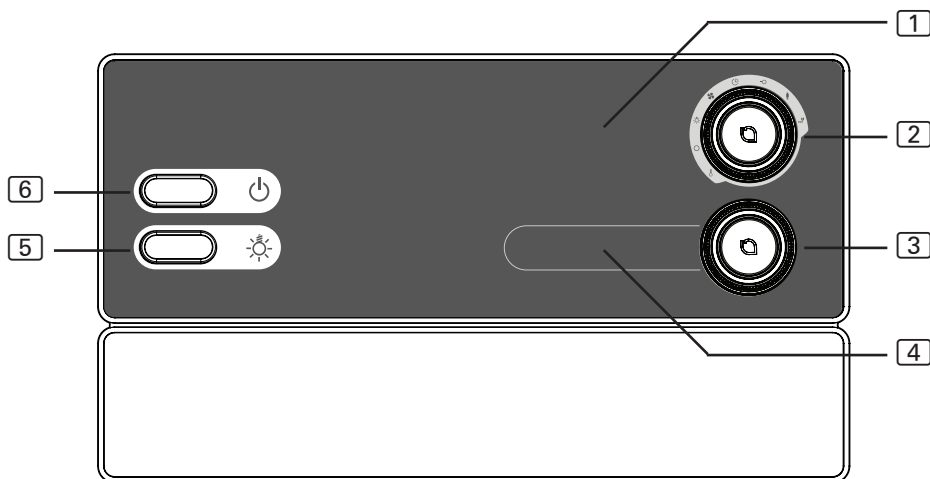

1 Indicatore supplementare

2 Selettore di funzioni

3 Selettore di intensità

4 Indicazione dell'intensità

5 Interruttore della luce

6 Interruttore ON/OFF

### 9.2. Il selettore di funzioni

Con il selettore di funzioni **2** si stabilisce quale funzione deve essere modificata con il selettore di intensità **3**. Il selettore di funzioni **2** è acceso se il comando della sauna è attivato.

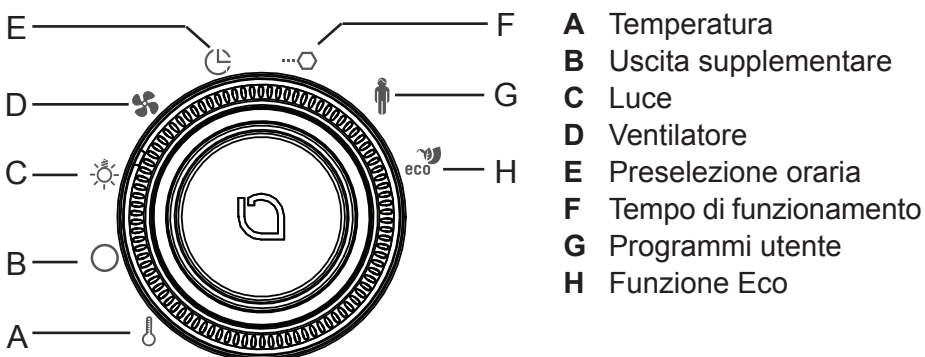

### 9.3. Selettore di intensità

Con il selettore di intensità [3] si modifica l'intensità o la potenza della funzione selezionata sul selettore di funzioni [2].

- Per aumentare la potenza, ruotare il selettore di intensità [3] verso destra.
- Per ridurre la potenza, ruotare il selettore di intensità [3] verso sinistra.

Se si preme sul selettore di intensità [3], viene avviata la funzione che è stata selezionata sul settore di funzione [2].

- Il selettore di intensità [3] è acceso se la funzione che è stata selezionata sul selettore di funzioni [2] è inserita.



## 10. Impiego

### 10.1. Accensione della luce

È possibile accendere e spegnere la luce nella cabina della sauna dipendentemente dall'interruttore ON/OFF [6].

- Per accendere e spegnere la luce, premere l'interruttore della luce [5].



Quando l'interruttore della luce [5] è attivato, la luce della cabina è sempre accesa con la massima potenza. Se si desidera regolare la luce con il selettore di intensità [3], spegnere l'interruttore della luce [5].

### 10.2. Accensione del comando della sauna



#### **AVVERTENZA!**

#### ***Pericolo di incendio***

Gli oggetti infiammabili appoggiati sulla stufa per sauna calda possono infiammarsi e causare incendi.

- NON appoggiare MAI oggetti infiammabili sulla stufa per sauna.
- Prima di attivare il comando della sauna, accertarsi che NESSUN oggetto infiammabile si trovi sulla stufa per sauna.

- Per attivare il comando della sauna, premere l'interruttore ON/OFF [6].
  - ▶ Il selettore di funzioni [2] è acceso.



#### **Comando di base**

1. Ruotare il selettore di funzioni [2] sulla funzione (sauna, luce, ventilatore, uscita supplementare) che si desidera avviare.
2. Con il selettore di intensità [3], selezionare l'intensità desiderata della funzione.
3. Per avviare la funzione, premere il selettore di intensità [3].

### 10.3. Avvio della sauna

1. Ruotare il selettore di funzioni **[2]** nella posizione **A** (temperatura).
  - ▶ Il simbolo della temperatura è acceso.
2. Impostare la temperatura desiderata con il selettore di intensità **[3]**.
3. Premere sul selettore di intensità **[3]**.
  - ▶ La stufa viene accesa e inizia a riscaldare.
  - ▶ Il selettore di intensità **[3]** è acceso.
  - ▶ Nell'indicazione dell'intensità **[4]** viene indicata la temperatura attuale nella cabina. Nel funzionamento a un sensore, viene visualizzata la temperatura nominale.

### 10.4. Avvio dell'uscita supplementare

Sull'uscita supplementare del comando della sauna è possibile ad esempio collegare un irradiatore a raggi infrarossi o dei pannelli radianti a infrarossi.



#### **AVVERTENZA!**

#### ***Pericolo di incendio***

Gli oggetti infiammabili appoggiati sull'irradiatore a raggi infrarossi caldo, possono infiammarsi e causare incendi.

- Non appoggiare MAI oggetti infiammabili sopra o davanti all'irradiatore a raggi infrarossi.
  - Prima di accenderlo, assicurarsi che davanti o sull'irradiatore a raggi infrarossi NON ci siano oggetti infiammabili.
- 

#### ***Con la funzione di regolazione attivata***

Quando la funzione di regolazione dell'uscita supplementare è attivata, è possibile regolare la potenza dell'apparecchio supplementare su una scala da 0 a 7. Se il valore è 0 l'apparecchio supplementare è spento. Il valore 7 corrisponde alla potenza completa.

1. Ruotare il selettore di funzioni **[2]** nella posizione **B** (uscita supplementare).
  - ▶ Il simbolo dell'uscita supplementare è acceso.
2. Con il selettore di intensità **[3]**, impostare la potenza desiderata dell'apparecchio supplementare.
3. Premere sul selettore di intensità **[3]**.
  - ▶ L'apparecchio supplementare viene attivato.
  - ▶ Il selettore di intensità **[3]** è acceso.

### **Con la funzione di regolazione disattivata**

Quando la funzione di regolazione dell'apparecchio supplementare è disattivata, è possibile esclusivamente accendere/spegnere l'apparecchio supplementare. L'apparecchio funziona sempre con la potenza massima.

1. Ruotare il selettore di funzioni **[2]** nella posizione **B** (uscita supplementare).
  - ▶ Il simbolo dell'uscita supplementare è acceso.
  - ▶ Nell'indicazione dell'intensità appare "OFF".
2. Premere sul regolatore di intensità **[3]**.
  - ▶ L'apparecchio supplementare viene attivato.
  - ▶ Il selettore di intensità **[3]** è acceso.
  - ▶ Nell'indicazione dell'intensità appare "On".

## **10.5. Accensione della luce**

### **Con la funzione di regolazione attivata**

Quando la funzione di regolazione della luce è attivata, è possibile regolare l'intensità della luce dal livello 0 al livello 100. Se il valore è 0, la luce è spenta. Il valore 100 corrisponde alla potenza completa.



---

Quando l'interruttore della luce **[5]** è attivato, la luce della cabina è sempre accesa con la massima potenza. Se si desidera regolare la luce con il selettore di intensità **[3]**, spegnere l'interruttore della luce **[5]**.

---

1. Ruotare il selettore di funzioni [2] nella posizione **C** (luce).
  - ▶ Il simbolo della luce è acceso.
2. Con il selettore di intensità [3], selezionare il livello di luce desiderato.
3. Premere sul selettore di intensità [3].
  - ▶ La luce viene accesa.
  - ▶ Il selettore di intensità [3] è acceso.

### **Con funzione di regolazione disattivata**

Quando la funzione di regolazione della luce è disattivata, è possibile solo accendere e spegnere la luce. La luce funziona sempre con la potenza massima.

1. Ruotare il selettore di funzioni [2] nella posizione **C** (luce).
  - ▶ Il simbolo della luce è acceso.
  - ▶ Nell'indicazione dell'intensità appare "OFF".
2. Premere sul regolatore di intensità [3].
  - ▶ La luce viene accesa.
  - ▶ Il selettore di intensità [3] è acceso.
  - ▶ Nell'indicazione dell'intensità appare "On".

## **10.6. Avvio del ventilatore**

### **Con funzione di regolazione attivata**

Quando la funzione di regolazione dell'intensità della luce è attivata, è possibile regolare la potenza del ventilatore su una scala da 0 a 100. Se il valore è 0, il ventilatore è spento. Il valore 100 corrisponde alla potenza completa.

1. Ruotare il selettore di funzioni [2] nella posizione **D** (ventilatore).
  - ▶ Il simbolo del ventilatore è acceso.
2. Con il selettore di intensità [3], impostare la potenza desiderata del ventilatore.
3. Premere sul selettore di intensità [3].
  - ▶ Il ventilatore viene attivato.
  - ▶ Il selettore di intensità [3] è acceso.

### **Con funzione di regolazione disattivata**

Quando la funzione di regolazione del ventilatore è disattivata, è possibile esclusivamente accendere/spengere il ventilatore. L'apparecchio funziona sempre con la potenza massima.

1. Ruotare il selettore di funzioni **[2]** nella posizione **D** (ventilatore).
  - ▶ Il simbolo del ventilatore è acceso.
  - ▶ Nell'indicazione dell'intensità appare "OFF".
2. Premere sul regolatore di intensità **[3]**.
  - ▶ Il ventilatore viene attivato.
  - ▶ Il selettore di intensità **[3]** è acceso.
  - ▶ Nell'indicazione dell'intensità appare "On".

## **10.7. Impostazione della preselezione oraria**

È possibile impostare la preselezione oraria con la massima precisione. Il tempo massimo della preselezione oraria è 24 ore. La preselezione oraria viene visualizzata in ore e minuti, ad es. 8 ore e 15 minuti vengono visualizzati come 8.15



### **AVVERTENZA!**

#### **Pericolo di incendio**

Gli oggetti infiammabili che poggiano sulla stufa calda, infiammandosi causano incendi.

- Non poggiare MAI oggetti infiammabili sulla stufa.
- Prima di attivare la funzione di preselezione oraria, accertarsi che **NESSUN** oggetto infiammabile si trovi sulla stufa.

1. Avviare le funzioni che devono essere avviate una volta superato il tempo della preselezione oraria.
2. Ruotare il selettore di funzioni **[2]** nella posizione **E** (preselezione oraria).
  - ▶ Nell'indicazione dell'intensità **[4]** viene visualizzata la preselezione oraria impostata per ultima.
3. Con il selettore di intensità **[3]**, selezionare la preselezione oraria desiderata.

4. Premere sul selettore di intensità **3**.
  - ▶ Il comando della sauna commuta nella modalità stand-by e il timer parte.
  - ▶ Nell'indicazione dell'intensità **4** viene visualizzato l'orario di preselezione rimanente.
  - ▶ Il simbolo della preselezione oraria lampeggia.
  - ▶ Il selettore di intensità **3** è acceso.



Se si desidera impostare preselezioni orarie lunghe, utilizzare la funzione di preselezione rapida.

- Premere sul selettore dell'intensità **3** e ruotarlo contemporaneamente.
  - ▶ La preselezione oraria si modifica in passi di ore.

- ▶ Una volta superato il tempo della preselezione oraria, le funzioni selezionate vengono avviate.

## 10.8. Annullamento della funzione preselezione oraria

- Per interrompere la funzione di preselezione oraria, premere sul selettore di intensità **3**.
  - ▶ Il decorrere della preselezione oraria viene interrotto.
  - ▶ Il simbolo della preselezione oraria è acceso in modo costante.

## 10.9. Impostazione del tempo di funzionamento

Già all'avvio della sauna, è possibile stabile per quanto tempo la sauna dovrà essere un funzione. In questo caso non deve essere superato il tempo di riscaldamento massimo (ad es. 6 h per saune private). Il tempo di funzionamento viene visualizzato in ore e minuti, ad es. 3 ore e 15 minuti vengono visualizzati come 3.15

1. Ruotare il selettore di funzioni **2** nella posizione **F** (tempo di funzionamento).
  - ▶ Nell'indicazione dell'intensità **4** viene visualizzato il tempo di funzionamento impostato per ultimo.
2. Con il selettore di intensità **3**, selezionare il tempo di funzionamento de-



Se si desidera impostare tempi di funzionamento lunghi, utilizzare la funzione di preselezione rapida:

- Premere sul selettore dell'intensità **3** e ruotarlo contemporaneamente.
  - ▶ Il tempo di funzionamento si modifica in passi di ore.

siderato.

## 10.10. Modifica dei valori nominali

Durante il funzionamento è possibile modificare i valori nominali impostati in ogni momento.

1. Ruotare il selettore di funzioni [2] sulla funzione che si desidera modificare.
2. Con il selettore di intensità [3], impostare il valore nominale desiderato.

## 10.11. Spegnimento delle funzioni

È possibile spegnere ogni funzione singolarmente.

1. Ruotare il selettore di funzioni [2] sulla funzione che si desidera spegnere.
  - ▶ Il selettore di intensità [3] è acceso.
2. Premere sul selettore di intensità [3].
  - ▶ Il rispettivo apparecchio viene spento.
  - ▶ La luce del selettore di intensità [3] si spegne.

## 10.12. Spegnimento del comando della sauna

- Per spegnere il comando della sauna, premere l'interruttore ON/OFF [6].
  - ▶ Le luci sul selettore di funzioni [2], sul selettore dell'intensità e l'indicazione dell'intensità si spengono.
  - ▶ Il comando della sauna è disattivato.

## 11. Programmi utente

Utilizzando i programmi utente è possibile memorizzare e richiamare nuovamente le impostazioni della sauna preferite. Sono disponibili 5 programmi utente preimpostati che l'utente può modificare a suo piacimento.

Le impostazioni delle seguenti funzioni vengono memorizzate nei programmi utente:

- Temperatura
- Uscita supplementare ad es. irradiatore o pannelli radianti a infrarossi.
- Luce
- Ventilatore

### 11.1. Programmi utente preimpostati

I seguenti programmi utente sono già predefiniti.

<i>Programma utente</i>	<i>Temperatura °C</i>	<i>Uscita supplementare</i>	<i>Luce %</i>	<i>Ventilatore %</i>
1	70	0	50	0
2	90	0	50	0
3	100	0	50	0
4	0	4	50	0
5	0	7	50	0



## 11.2. Come richiamare i programmi utente

1. Ruotare il selettore di funzioni [2] nella posizione **G** (programmi utente).
  - ▶ Il simbolo utente è acceso.
2. Con il regolatore di intensità [3], selezionare il programma utente (1–5).
3. Premere sul selettore di intensità [3].
  - ▶ Il programma utente è avviato.
  - ▶ Il selettore di intensità [3] è acceso.

## 11.3. Impostazione dei programmi utente propri

È possibile impostare programmi utente a proprio piacimento. A tal fine viene sovrascritto un programma utente preimpostato. A tal fine eseguire i seguenti passi:

1. Avviare tutte le funzioni che devono essere attivate con il programma utente con l'intensità desiderata.
2. Ruotare il selettore di funzioni [2] nella posizione **G** (programmi utente).
  - ▶ Il simbolo utente è acceso.
3. Con il regolatore di intensità [3], selezionare sotto quale numero (1–5) deve essere memorizzato il nuovo programma utente.
4. Premere per un secondo (longpress) sul selettore di intensità [3].
  - ▶ Il selettore di intensità lampeggia.
  - ▶ Le impostazioni sono state memorizzate nel programma utente selezionato.

**Esempio**

<b>Programma utente</b>	<b>Temperatura °C</b>	<b>Uscita supplementare</b>	<b>Luce %</b>	<b>Ventilatore %</b>
2	80	0	50	10

Per memorizzare le impostazioni nel programma utente 2, seguire i seguenti passi:

1. Ruotare il selettore di funzioni [2] nella posizione **A** (temperatura).
  - ▶ Il simbolo della temperatura è acceso.
2. Con il selettore di intensità [3], selezionare 80°C.
3. Premere sul selettore di intensità [3].
  - ▶ Il selettore di intensità [3] è acceso.
4. Ruotare il selettore di funzioni [2] nella posizione **C** (luce).
  - ▶ Il simbolo della luce è acceso.
5. Con il selettore di intensità [3], impostare su 50%.
6. Premere sul selettore di intensità [3].
  - ▶ Il selettore di intensità [3] è acceso.
7. Ruotare il selettore di funzioni [2] nella posizione **D** (ventilatore).
  - ▶ Il simbolo del ventilatore è acceso.
8. Con il selettore di intensità [3], impostare su 10%.
9. Premere sul selettore di intensità [3].
  - ▶ Il selettore di intensità [3] è acceso.
10. Ruotare il selettore di funzioni [2] nella posizione **G** (programmi utente).
  - ▶ Il simbolo utente è acceso.
11. Con il regolatore di intensità [3], selezionare il programma utente 2.
12. Premere per un secondo (longpress) sul selettore di intensità [3].
  - ▶ Il selettore di intensità lampeggia.
  - ▶ Le impostazioni sono state memorizzate nel programma utente 2.

## 12. La funzione Eco

La funzione Eco consente di risparmiare energia durante le pause fra una sauna e l'altra. Se la funzione Eco è attivata, gli apparecchi collegati funzionano a potenza ridotta. È possibile scegliere fra pause di 20, 40 o 60 minuti.

Prima del termine della pausa, la stufa viene riaccesa. In questo modo al termine della pausa, la temperatura nominale è di nuovo raggiunta.

Per attivare la funzione Eco, seguire i seguenti passi:

1. Ruotare il selettore di funzioni [2] nella posizione **H** (funzione Eco).
  - ▶ Il simbolo Eco è acceso.
2. Con il selettore di intensità [3], selezionare la lunghezza della pausa desiderata.
  - E20 indica una pausa di 20 minuti.
  - E40 indica una pausa di 40 minuti.
  - E60 indica una pausa di 60 minuti.
3. Premere sul selettore di intensità [3].
  - ▶ Il selettore di intensità [3] è acceso.
  - ▶ Per raggiungere di nuovo in tempo la temperatura nominale al termine della pausa, nell'indicazione supplementare [1] appare entro quanti minuti verrà accesa la stufa.

## 13. Pulizia e manutenzione

### 13.1. Pulizia

---

#### **ATTENZIONE!**

#### ***Danni all'apparecchio***

Il comando della sauna è protetto dagli spruzzi d'acqua, tuttavia il contatto diretto con l'acqua può danneggiare l'apparecchio.

- NON immergere MAI l'apparecchio nell'acqua.
  - NON versare MAI acqua sull'apparecchio.
  - NON pulire MAI l'apparecchio con un panno troppo inumidito.
- 

1. Immergere un panno per la pulizia in una soluzione di acqua tiepida saponata.
2. Strizzare bene il panno.
3. Pulire l'alloggiamento del comando della sauna con cautela.

### 13.2. Manutenzione

Il comando della sauna è esente da manutenzione.

## 14. Risoluzione dei problemi

### Messaggi di errore

Il comando della sauna è equipaggiato con un software di diagnosi che controlla gli stati del sistema durante l'accensione e il funzionamento. Non appena il software di diagnosi rileva un guasto, il comando della sauna spegne la stufa.

Gli errori vengono visualizzati attraverso un segnale acustico ricorrente e il lampeggio del selettore di funzioni [2] e del selettore di intensità [3]. Inoltre nell'indicazione supplementare [1] viene visualizzato il testo "Err". Nell'indicazione dell'intensità [4] viene visualizzato il numero del guasto.

Disattivare il comando della sauna con l'interruttore ON/OFF [6] ed eliminare il guasto prima di riattivare il comando della sauna.

La seguente tabella descrive i possibili guasti e la rispettiva causa. In caso di necessità, comunicare il codice di errore all'Assistenza Clienti.

<i>Errore</i>	<i>Descrizione</i>	<i>Causa/rimedio</i>
01	Dispositivo automatico di spegnimento di sicurezza	Un oggetto è appoggiato sulla stufa per sauna. Rimuovere l'oggetto prima di mettere nuovamente in funzione la stufa.
02	Limitatore termico di sicurezza	Sopra la stufa è stata superata la temperatura massima di 139°C.
04F1	Guasto sensore della stufa	Sensore della stufa guasto, contatto difettoso o cortocircuito
05	Guasto sensore a membrana	Sensore a membrana guasto, contatto difettoso o cortocircuito
06F2	Guasto sensore della panca	Sensore della panca guasto, contatto difettoso o cortocircuito
08	Sovratemperatura sensore a membrana	La temperatura della membrana massima di 100°C è stata superata.

## 15. Smaltimento



- Smaltire i materiali dell'imballaggio conformemente alle normative sullo smaltimento vigenti.
- I vecchi apparecchi contengono materiali riciclabili ma anche sostanze dannose. Non gettare mai l'apparecchio usato insieme ai rifiuti non riciclabili, bensì smaltirlo in conformità alle norme vigenti a livello locale.

## 16. Specifiche tecniche

### **Condizioni ambientali**

---

Temperatura di stoccaggio:	da -25°C a +70°C
Temperatura ambiente:	da -10°C a +40°C
Umidità dell'aria:	max 95%

### **Comando della sauna**

---

Dimensioni:	307 x 175 x 57 mm
Tensione di commutazione/trifase 3N:	400 V AC
Frequenza:	50 Hz
Potere di rottura/riscaldatore:	3 x 3,5 kW
Corrente di commutazione per fase/riscaldatore:	16 A
Potere di rottura/uscita supplementare (regolabile)	500 W
Potere di rottura/uscita supplementare (attivabile)	3,5 W
Corrente di commutazione/uscita supplementare:	16 A
Uscita di stato:	24 V/200 mA
Tensione nominale:	230 V
Tipo di protezione (protezione antispruzzo):	IPX4
Allacciamento alla rete di alimentazione come collegamento fisso (allacciamento fisso)	

### **Luce:**

---

Potere di rottura:	100 W
Fusibile:	1A T

### **Ventilatore**

---

Potere di rottura:	100 W
Fusibile:	1A T

### **Intervalli di regolazione**

---

Temperatura:	da 30°C a 110°C
--------------	-----------------

**Sicurezza termica**

---

Sensore della stufa con fusibile termico di protezione  
(temperatura di spegnimento 139°C)

Possibilità di impostare il limite del tempo di riscaldamento automatico  
(6 h, 12 h, 18 h, 24 h)\*

Funzionamento selezionabile con uno o due sensori

**Cavi di alimentazione**

---

Cavo di alimentazione:	min 5 x 2,5 mm <sup>2</sup>
Cavo di alimentazione stufa (termostabile fino a 150°C):	min 2,5 mm <sup>2</sup>
Cavi dei sensori (termostabili fino a 150°C):	min 0,75 mm <sup>2</sup>
Cavo della luce:	min 1,5 mm <sup>2</sup>
Cavo del ventilatore:	min 1,5 mm <sup>2</sup>

\* La direttiva EN 60335-2-53 stabilisce per le saune per uso privato una limitazione del tempo di riscaldamento di 6 h. Per saune in hotel, caseggiati e posti simili, è ammessa una limitazione del tempo di riscaldamento di 12 h. L'estensione della limitazione del tempo di riscaldamento a 18 o 24 h è permessa solo in saune pubbliche.



# Saunabediening

## Pro C2 PRO-C2

MONTAGE- EN GEBRUIKSAANWIJZING  
Nederlands

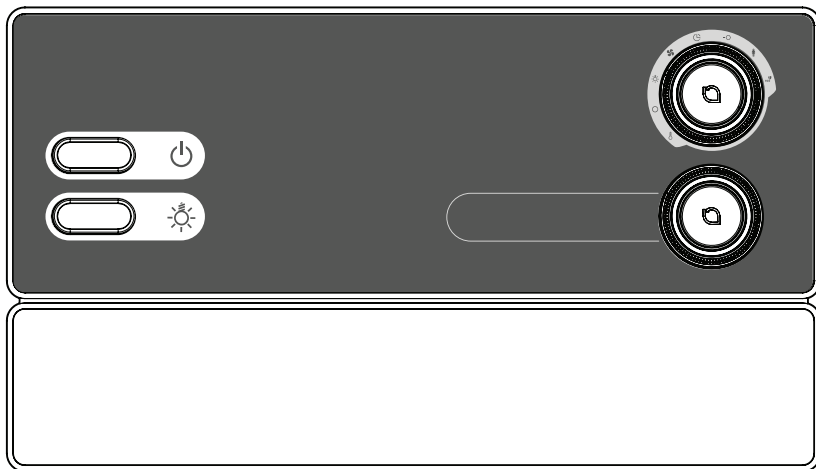

NL

# Inhoudsopgave

<b>1. Over deze handleiding</b>	<b>5</b>
<b>2. Belangrijke aanwijzingen voor uw veiligheid</b>	<b>6</b>
2.1. Reglementair gebruik	6
2.2. Veiligheidsaanwijzingen voor de monteur	7
2.3. Veiligheidsaanwijzingen voor de gebruiker	8
<b>3. Productbeschrijving</b>	<b>9</b>
3.1. Leveromvang	9
3.2. Optioneel toebehoren	9
3.3. Productfuncties	9
3.4. Bedrijfsmodi voeler	10
<b>4. Montage</b>	<b>12</b>
4.1. Saunabediening monteren	12
4.2. Kachelvoeler F1 met oververhittingsbeveiliging monteren	14
4.3. Bankvoeler F2 (optioneel) monteren	15
4.4. Folievoeler (optioneel) monteren	15
<b>5. Elektrische aansluiting</b>	<b>16</b>
5.1. Stroomtoevoerleiding en kachelkabel aansluiten	17
5.2. Licht aansluiten	17
5.3. Ventilator (optioneel) aansluiten	17
5.4. Extra uitgang (optioneel) aansluiten	18
5.5. Vermogensuitbreiding (optioneel) aansluiten	18
5.6. Kachelvoeler F1 aansluiten	18
5.7. Bankvoeler F2 (optioneel) aansluiten	18
5.8. Folievoeler (optioneel) aansluiten	19
5.9. Veiligheidsuitschakeling aansluiten	19
5.10. Afstandsbediening	19
5.11. Statusuitgang	20
5.12. Installatie afsluiten	20

<b>6. Controles uitvoeren</b>	<b>21</b>
<b>7. Schakelschema</b>	<b>23</b>
<b>8. Inbedrijfstelling</b>	<b>24</b>
8.1. Instelling van de functieselector	24
8.2. Instellingen in het technicusmenu	26
<b>9. Bedieningselementen</b>	<b>31</b>
9.1. Aanduiding van de bedienelementen	31
9.2. De functieselector	31
9.3. De intensiteitsselector	32
<b>10. Bediening</b>	<b>33</b>
10.1. Licht inschakelen	33
10.2. Saunabediening inschakelen	33
10.3. Sauna starten	34
10.4. Extra uitgang starten	34
10.5. Licht inschakelen	35
10.6. Ventilator starten	36
10.7. Voorselectietijd instellen	37
10.8. Voorselectietijd-functie annuleren	38
10.9. Looptijd instellen	38
10.10. Moet-waarden wijzigen	39
10.11. Functies uitschakelen	39
10.12. Saunabediening uitschakelen	39
<b>11. Gebruikersprogramma's</b>	<b>40</b>
11.1. Vooringestelde gebruikersprogramma's	40
11.2. Gebruikersprogramma's oproepen	41
11.3. Eigen gebruikersprogramma maken	41

<b>12. De Eco-functie</b>	<b>43</b>
<b>13. Reiniging en onderhoud</b>	<b>44</b>
13.1. Reiniging.....	44
13.2. Onderhoud.....	44
<b>14. Probleemoplossing</b>	<b>45</b>
<b>15. Afvoer</b>	<b>46</b>
<b>16. Technische gegevens</b>	<b>47</b>

# 1. Over deze handleiding

Lees deze montage- en gebruiksaanwijzing goed door en bewaar ze in de buurt van de saunabediening. Zo kunt u te allen tijde informatie over uw veiligheid en de bediening nalezen.



U vindt deze montage- en gebruiksaanwijzing ook in het downloadbereik van onze website op [www.sentiotec.com](http://www.sentiotec.com).

## ***Symbolen in waarschuwingsaanwijzingen***

In deze montage- en gebruiksaanwijzing staat bij werkzaamheden die gevaarlijk kunnen zijn een waarschuwingsaanwijzing. Neem deze waarschuwingsaanwijzingen steeds in acht. Zo worden materiële schade, letsel en zelfs in het ergste geval de dood voorkomen.

In de waarschuwingsaanwijzingen worden signaalwoorden gebruikt die de volgende betekenis hebben:



### **GEVAAR!**

Als u deze waarschuwingsaanwijzing niet in acht neemt, leidt dit tot ernstig letsel of de dood.



### **WAARSCHUWING!**

Als u deze waarschuwingsaanwijzing niet in acht neemt, kan dit leiden tot ernstig letsel of de dood.



### **VOORZICHTIG!**

Als u deze waarschuwingsaanwijzing niet opvolgt, kan dit leiden tot licht letsel.

### **ATTENTIE!**

Dit signaalwoord waarschuwt voor materiële schade.

## ***Andere symbolen***



Dit symbool kenmerkt tips en nuttige aanwijzingen.

## **2. Belangrijke aanwijzingen voor uw veiligheid**

De saunabediening Pro C3 is gebouwd conform erkende veiligheids-technische voorschriften. Toch kunnen bij gebruik gevaren ontstaan. Neem daarom volgende veiligheidsaanwijzingen en de speciale waarschuwingaanwijzingen in de afzonderlijke hoofdstukken in acht. Neem ook de veiligheidsaanwijzingen van de aangesloten apparaten in acht.

### **2.1. Reglementair gebruik**

De saunabediening Pro C2 is uitsluitend bedoeld voor de bediening en regeling van de functies volgens de technische gegevens.

De saunabediening Pro C2 mag alleen voor de besturing en regeling van een saunakachel conform paragraaf 19.101 van EN 60335-2-53 worden gebruikt. Alternatief kan een desbetreffende veiligheidsuitschakeling in of boven de kachel worden gemonteerd.

De saunabediening Pro C2 mag alleen voor de besturing en regeling van 3 verwarmingskringen met maximaal 3,5 kW vermogen per kring worden gebruikt. Het maximale vermogen van de extra uitgang bedraagt 3,5 kW.

Elk ander gebruik geldt als niet-reglementair. Niet-reglementair gebruik kan leiden tot productbeschadiging, ernstig letsel of de dood.

## 2.2. Veiligheidsaanwijzingen voor de monteur

- De montage mag alleen door een elektricien of een vergelijkbaar gekwalificeerde persoon worden uitgevoerd.
- Werkzaamheden aan de saunabediening mogen alleen in spanningsvrije toestand worden uitgevoerd.
- Bij de installatie moet een driepolige uitschakelmogelijkheid met 3 mm contactopening worden gemonteerd. Dit wordt gewaarborgd door de zekering.
- De saunabediening moet buiten de saunacabine op een hoogte van ongeveer 1,70 m worden gemonteerd of volgens de aanbevelingen van de cabineproducent. De omgevingstemperatuur moet liggen in het bereik van -10 °C en 40 °C.
- De kachelvoeler moet zo worden gemonteerd dat hij geen invloed ondergaat van binnenstromende lucht.
- De toevoerleiding van de kachel moet een dwarsdoorsnede van minstens 2,5 mm<sup>2</sup> hebben en temperatuurbestendig zijn tot 150 °C.
- Neem ook de plaatselijke bepalingen op de plaats van opstelling in acht.
- Raadpleeg voor problemen die in de montageaanwijzingen niet uitvoerig genoeg werden behandeld in het belang van uw eigen veiligheid uw leverancier.

### 2.3. Veiligheidsaanwijzingen voor de gebruiker

- De saunabediening mag niet door kinderen onder 8 jaar worden gebruikt.
- De saunabediening mag door kinderen boven 8 jaar, door personen met gereduceerde fysische, sensorische of mentale vaardigheden en door personen met gebrekkige ervaring en kennis onder volgende omstandigheden worden gebruikt:
  - onder toezicht
  - indien veilig gebruik werd gedemonstreerd en ze de gevaren die kunnen ontstaan, begrijpen.
- Kinderen mogen niet met de saunabediening spelen.
- Kinderen onder 14 jaar mogen de saunabediening alleen onder toezicht reinigen.
- Maak in het belang van uw eigen gezondheid geen gebruik van de sauna, indien u onder invloed staat van alcohol, medicamenten of drugs.
- Controleer of geen brandbare voorwerpen op de saunakachel liggen, voordat u de saunabediening inschakelt.
- Controleer of geen brandbare voorwerpen op de saunakachel liggen, alvorens de voorselectiefunctie of de standby-modus voor de afstandsbediening te activeren.
- Controleer of geen brandbare voorwerpen op of voor de infraroodstraler liggen, voordat u de saunabediening inschakelt.
- Controleer of geen brandbare voorwerpen op of voor de infraroodstraler liggen, alvorens de voorselectiefunctie of de standby-modus voor de afstandsbediening te activeren.
- Raadpleeg voor problemen die in de gebruiksaanwijzing niet uitvoerig genoeg werden behandeld in het belang van uw eigen veiligheid uw leverancier.



## 3. Productbeschrijving

### 3.1. Leveromvang

- Saunabediening
- Kachelvoeler met geïntegreerde oververhittingsbeveiliging (F1)
- Bankvoeler (F2)
- Voelerkabels
- Montagemateriaal

### 3.2. Optioneel toebehoren

- Folievoeler (artikelnummer: P-ISF-FF)
- Vermogensuitbreiding (artikelnummer: O-S2-18/O-S2-30)
- Veiligheidsuitschakeling (artikelnummer: HT-SWL)

### 3.3. Productfuncties

De saunabediening Pro C2 beschikt over volgende functies:

- Regelen van saunakachels met een verwarmingsvermogen tot 10,5 kW in een temperatuurbereik van 30 °C tot 110 °C.
- Met een vermogensuitbreiding kan het maximale schakelvermogen van 10,5 kW tot 18 kW of 30 kW worden verhoogd.
- Dimmen of schakelen van een cabinelamp (tot 100 W)
- Facultatief dimmen of schakelen van een ventilator (tot 100 W)
- Facultatief dimmen (tot 500 W) of schakelen (tot 3,5 kW) van een extra uitgang (bijv. voor infraroodstralers of infrarood warmteplaten)
- Afstandsbediening
- Statusuitgang
- Voorselectiefunctie (tot 24 uur)

- Gebruikersprogramma's  
Met de gebruikersprogramma's kunnen gewenste saunainstellingen worden opgeslagen en weer worden opgeroepen. Er zijn 5 vooringestelde gebruikerprogramma's beschikbaar die volgens de voorstellingen van de gebruikers kunnen worden aangepast.
- Automatische begrenzing van de verwarmingstijd  
Uit veiligheidsoverwegingen schakelt de saunabediening na maximale verwarmingstijd automatisch uit. De maximale verwarmingstijd kan op 6 u, 12 u, 18 u of 24 u worden ingesteld.
- Oververhittingsbeveiliging  
De oververhittingsbeveiliging bevindt zich in de behuizing van de kachelvoeler. Wanneer de saunakachel, na het bereiken van de gewenste temperatuur, door een defect blijft verwarmen, schakelt de oververhittingsbeveiliging bij ongeveer 139 °C de saunakachel automatisch uit.

### 3.4. Bedrijfsmodi voeler

De saunabediening kan met een of twee temperatuurvoelers worden gebruikt.

#### ***Modus met een voeler (F1)***

Modus met een voeler moet in het technicimenu worden geactiveerd (zie **8.2. Instellingen in het technicusmenu** op pagina **26**).

In de modus met een voeler wordt de saunabediening enkel gebruikt met de kachelvoeler met oververhittingsbeveiliging (F1).

In de modus met een voeler geeft de saunabediening standaard alleen de ingestelde temperatuur weer. De werkelijke temperatuur wordt niet weergegeven. Als de saunabediening in modus met een voeler de temperatuur boven de kachel (F1-voeler) als werkelijke temperatuur moet weergeven, moet deze bij inbedrijfstelling worden geactiveerd (zie **8.2. Instellingen in het technicusmenu** op pagina **26**).

***Modus met twee voelers met bankvoeler (F2)***

In de modus met twee voelers met bankvoeler wordt een tweede temperatuurvoeler (bankvoeler) boven de achterste saunabank gemonteerd. De saunabediening geeft als reële waarde die temperatuur aan die door de bankvoeler wordt gemeten.

## 4. Montage

### 4.1. Saunabediening monteren

---

**ATTENTIE!*****Schade aan het apparaat***

De saunabediening is spatwaterdicht, toch kan rechtstreeks contact met water het apparaat echter beschadigen.

- Monteer de saunabediening op een droge plaats waar een maximale luchtvochtigheid van 95% niet wordt overschreden.
- 

---

**ATTENTIE!*****Storende bronnen beïnvloeden de signaaloverdracht***

- Leg alle voelerkabels gescheiden van andere netkabels en bedieningskabels.
  - Bescherm enkelvoudig geïsoleerde kabels door een buis (dubbele isolatie).
- 

Let bij de montage van de saunabediening op de volgende punten:

- De saunabediening moet buiten de saunacabine worden gemonteerd of volgens de aanbevelingen van de cabineproducent.
- De omgevingstemperatuur moet liggen in het bereik van -10 °C en +40 °C.
- Alle voelers mogen enkel worden aangesloten met de meegeleverde voelerkabels die tot 150 °C temperatuurbestendig zijn.



---

De voelerkabels mogen enkel onder volgende omstandigheden worden verlengd:

- Gebruik van een siliconekabel die bestendig is tot 150 °C.
  - De minimale dwarsdoorsnede van de kabel bedraagt 0,75 mm<sup>2</sup>.
  - De lengte van de kabels van de kachelvoeler mag NIET langer zijn dan 10 m.
-

Om de saunabediening te monteren, voert u volgende stappen uit:

1. Draai twee kruiskopschroeven (16 mm) op een hoogte van ongeveer 1,70 m tot op een afstand van 7 mm in de saunawand. De beide schroeven moeten 145 mm van elkaar verwijderd zijn (zie **afb. 1**).

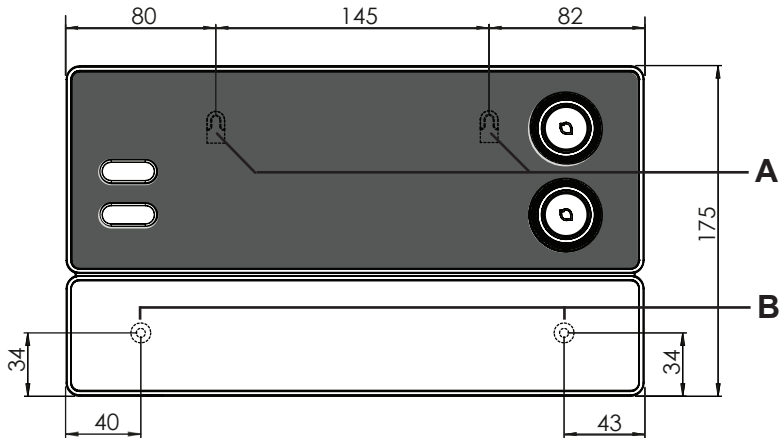

**afb. 1** Positie van de ophangconstructie en de montageopeningen (afmetingen in mm)

2. Druk de springsloten **C** met een schroevendraaier lichtjes in en verwijder het deksel van de behuizing (zie **afb. 2**).
3. Hang de saunabediening met behulp van de ophangconstructie **A** aan de gemonteerde kruiskopschroeven (zie **afb. 1**).
4. Draai twee kruiskopschroeven (16 mm) in de onderste bevestigingsopeningen **B** vast (zie **afb. 1**).

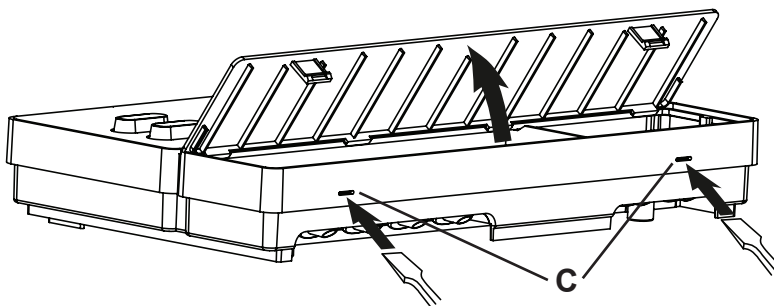

**afb. 2** Het deksel van de behuizing verwijderen

## 4.2. Kachelvoeler F1 met oververhittingsbeveiliging monteren

Let bij de montage van de kachelvoeler op volgende punten:

- De kachelvoeler moet op de achterkant van de kachel boven het midden van de saunakachel worden gemonteerd. Daarbij dient een afstand van ongeveer 15 cm tot het cabineplafond te worden gerespecteerd.
- De kachelvoeler moet zo worden gemonteerd dat hij geen invloed ondergaat van binnenstromende lucht.

Om de kachelvoeler te monteren, voert u de volgende stappen uit (zie **afb. 3**):

1. Leg de beide 2-polige kabels van de kachelvoeler in de wand van de saunacabine op de montageplaats van de kachelvoeler en bevestig de kabels van de kachelvoeler met kabelklemmen.
2. Trek de twee halve omhulsels **1** van de kachelvoeler uit elkaar.
3. Klem de vier aansluitingen van de kachelvoeler-leiding **5** conform de **afb. 3** vast.
4. Leg de aansluitplaat **2** dwars (zoals op **afb. 3** weergegeven) in de halve omhulsels van de kachelvoeler.
5. Sluit de halve omhulsels, schroef deze vast met de beide kruiskopschroeven **3** (9 mm) en controleer of de kachelvoeler vast gesloten is.
6. Monteer de kachelvoeler op de achterkant van de kachel met de beide meegeleverde houtschroeven **6** (16 mm).

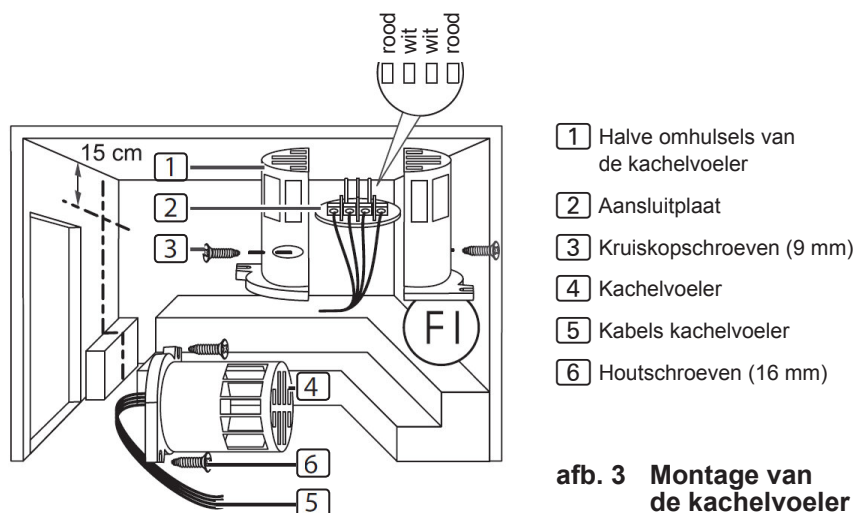

**afb. 3 Montage van de kachelvoeler**

### 4.3. Bankvoeler F2 (optioneel) monteren

De bankvoeler moet op de cabinewand boven de achterste zitbank worden gemonteerd. Daarbij dient een afstand van ongeveer 15 cm tot het cabineplafond te worden gerespecteerd.

Om de bankvoeler te monteren, voert u de volgende stappen uit:

1. Leg de 2-polige kabels van de bankvoeler in de wand van de saunacabine op de montageplaats van de bankvoeler en bevestig de kabels van de bankvoeler met kabelklemmen.
2. Trek de twee halve omhulsels van de bankvoeler uit elkaar.
3. Klem de beide aansluitingen van de bankvoelerleiding aan de beide middenklemmen van de aansluitplaat.
4. Leg de aansluitplaat dwars in de halve omhulsels van de bankvoeler.
5. Sluit de halve omhulsels en schroef deze vast met de beide kruiskopschroeven (9 mm).
6. Controleer of de bankvoeler vast gesloten is.
7. Monteer de bankvoeler op de cabinewand met de beide meegeleverde houtschroeven (16 mm). Respecteer daarbij een afstand van 15 cm tot het cabineplafond.

### 4.4. Folievoeler (optioneel) monteren

Wanneer aan de extra uitgang een van de volgende infrarood warmteplaten wordt aangesloten, moet de folievoeler P-ISX-FF worden gebruikt:

- IR-WP-100
  - IR-WP-175
  - IR-WP-390
  - IR-WP-510
  - IR-WPHL-100
  - IR-WPHL-175
  - IR-WPHL-390
  - IR-WPHL-510
- Neem bij de montage van de folievoeler de bedieningshandleiding van de infrarood warmteplaten in acht.
  - Het gebruik van de folievoeler moet in het technicusmenu worden geactiveerd (zie **8.2. Instellingen in het technicusmenu** op pagina **26**).

## 5. Elektrische aansluiting

### ATTENTIE!

#### Schade aan het apparaat

- De saunabediening mag enkel worden gebruikt voor de bediening en regeling van 3 verwarmingscircuits met een verwarmingsvermogen van max. 3,5 kW per verwarmingscircuit. Het maximale vermogen van de extra uitgang bedraagt 3,5 kW.

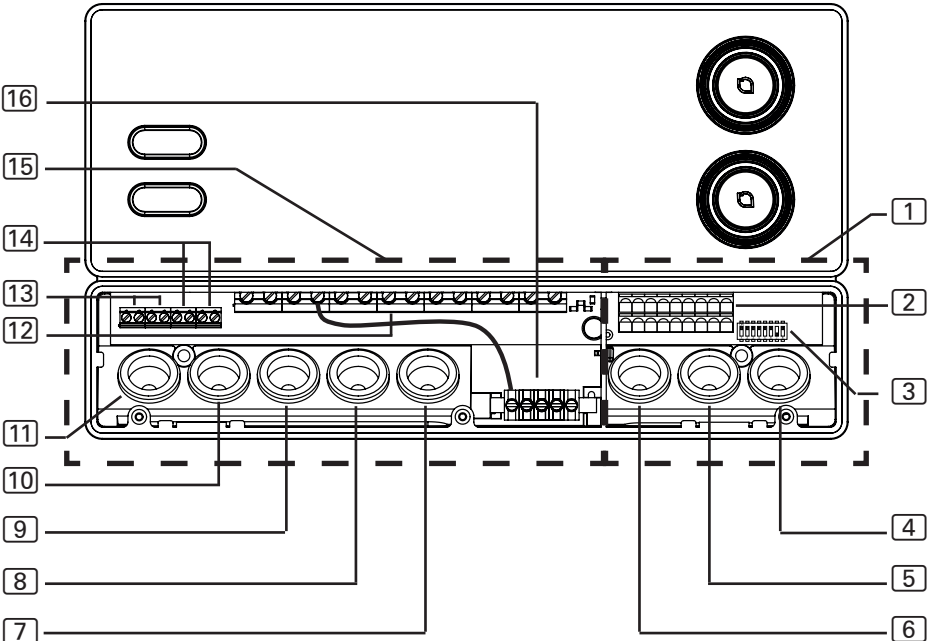

- |   |  |    |  |
|---|--|----|--|
| 1 | Verbindingsgebied voor laagspanning  | 8  | Kabeldoorvoering voor kachelkabel                            |
| 2 | Klemmenbord voor veiligheidsuitschakeling, afstandsbediening, statusuitgang en voelerskabels | 9  | Kabeldoorvoering voor toevoerleiding                         |
| 3 | Functieselectieschakelaar  | 10 | Kabeldoorvoering voor vermogensuitbreiding                   |
| 4 | Kabeldoorvoering voor bedieningspaneel, F2- en folievoeler                                   | 11 | Kabeldoorvoering voor licht en ventilator                    |
| 5 | Kabeldoorvoering voor F1-voeler en statusuitgang   | 12 | Klemmenbord voor kachel- en toevoerleiding en extra apparaat |
| 6 | Kabeldoorvoering voor veiligheidsuitschakeling en afstandsbediening                          | 13 | Klemmenlijst voor licht en ventilator                        |
| 7 | Kabeldoorvoering voor extra uitgang  | 14 | Klemmenlijst voor vermogensuitbreiding                       |
|   |  | 15 | Aansluitbereik voor 230 V/400 V                              |
|   |  | 16 | Aardingsrail   |



Let bij de elektrische aansluiting van de saunabediening op volgende punten:

- De montage mag alleen door een elektricien of een vergelijkbaar gekwalificeerde persoon worden uitgevoerd.



Houd er rekening mee dat in geval van garantieclaim een kopie van de rekening van het gespecialiseerde elektrobedrijf moet worden voorgelegd.

- Werkzaamheden aan de saunabediening mogen alleen in spanningsvrije toestand worden uitgevoerd.
- De elektrische voeding moet als vaste aansluiting uitgevoerd zijn.
- Bij de installatie moet een driepolige uitschakelmogelijkheid met 3 mm contactopening worden gemonteerd. Dit wordt gewaarborgd door de zekering.
- Raadpleeg het schakelschema (afb. 4) op pagina 23.

## 5.1. Stroomtoevoerleiding en kachelkabel aansluiten

1. Steek de stroomtoevoerleiding en de kachelkabel door de kabeldoorvoeringen [9] en [8] in het aansluitbereik voor 230 V/400 V [15].
2. Sluit de aansluitleidingen conform het aansluitschema aan op de klemmenlijst [12]. Neem daarbij de bedieningshandleiding van de respectieve apparaten in acht.

## 5.2. Licht aansluiten

1. Leid de lichtleiding door de kabeldoorvoering [11] in het aansluitbereik voor 230 V/400 V [15].
2. Sluit de lichtleiding conform het aansluitschema aan op de klemmenlijst [13]. Neem daarbij de bedieningshandleiding van het respectieve apparaat in acht.

## 5.3. Ventilator (optioneel) aansluiten

1. Leid de ventilatorleiding door de kabeldoorvoering [11] in het aansluitbereik voor 230 V/400 V [15].
2. Sluit de ventilatorleiding volgens het schakelschema aan op de klemmenlijst [13]. Neem daarbij de bedieningshandleiding van het respectieve apparaat in acht.

#### 5.4. Extra uitgang (optioneel) aansluiten

De extra uitgang kan bijv. voor infraroodstralers of infrarood verwarmingsplaten worden gebruikt.

1. Steek de aansluitkabel van het extra apparaat door de kabeldoorvoering **[7]** in het aansluitbereik voor 230 V/400 V **[15]**.
2. Sluit de aansluitleidingen conform het aansluitschema aan op de klemmenlijst **[12]**. Neem daarbij de bedieningshandleiding en de veiligheidsaanwijzingen van het respectieve apparaat in acht.

#### 5.5. Vermogensuitbreiding (optioneel) aansluiten

1. Leid de leiding van de vermogensuitbreiding door de kabeldoorvoering **[10]** in het aansluitbereik voor 230 V/400 V **[15]**.
2. Sluit de leiding van de vermogensuitbreiding conform het aansluitschema aan op de klemmenlijst **[14]**. Gebruik daarbij klem „**ST1**” voor het veiligheidscircuit en klem „**ST2**” voor het bedieningscircuit. Neem de bedieningshandleiding van het respectieve apparaat in acht.

#### 5.6. Kachelvoeler F1 aansluiten

1. Steek de kachelvoelercabels door de kabeldoorvoering **[5]** in het aansluitbereik voor laagspanning **[1]**.
2. Sluit de rode kachelvoelercabels aan op de klemmen met het opschrift „**STB**” in het klemmenbord **[2]**.
3. Sluit de witte kachelvoelercabels aan op de klemmen met het opschrift „**F1**” in het klemmenbord **[2]**.

#### 5.7. Bankvoeler F2 (optioneel) aansluiten

1. Steek de bankvoelercabels door de kabeldoorvoering **[4]** in het aansluitbereik voor laagspanning **[1]**.
2. Sluit de kachelvoelercabels aan op de klemmen met het opschrift „**F2**” in het klemmenbord **[2]**.

## 5.8. Folievoeler (optioneel) aansluiten

1. Steek de voelerkabels door de kabeldoorvoering **[4]** in het aansluitbereik voor laagspanning **[1]**.
2. Sluit de voelerkabels aan op de klemmen met het opschrift „**FF**” in het klemmenbord **[2]**.

## 5.9. Veiligheidsuitschakeling aansluiten

Conform EN 60335-2-53 mogen saunabedieningen met de functies afstandsbediening of vooraf ingestelde tijd enkel worden gebruikt voor de bediening en regeling van een saunakachel die geslaagd is voor de afdekttest conform paragraaf 19.101. Alternatief kan een desbetreffende veiligheidsuitschakeling in of boven de kachel worden gemonteerd. Deze schakelt de saunakachel uit wanneer voorwerpen, bijv. een handdoek, op de saunakachel worden gelegd.

Om de veiligheidsuitschakeling te monteren, voert u volgende stappen uit:

1. Monteer de veiligheidsuitschakeling conform de bedieningshandleiding van het apparaat.
2. Steek de kabels van de veiligheidsuitschakeling door de kabeldoorvoering **[6]** in het aansluitbereik voor laagspanning **[1]**.
3. Sluit de kabels aan op de klemmen met het opschrift „**OSG**” in het klemmenbord **[2]**.

## 5.10. Afstandsbediening

De aansluiting gebeurt via de klemmen „**S**” en „**B**”. „**S**” staat voor de saunamodus. „**B**” is een +24 V gelijkstroomuitgang. Deze moet via een schakelaar of een actuator op de klem „**S**” geschakeld worden.

## 5.11. Statusuitgang

Aan de klem voor de statusuitgang kan elke verbruiker worden aangesloten die geschikt is voor een spanning van 24 Volt gelijkstroom en niet meer dan 200 mA stroom verbruikt.

Let bij de aansluiting op de juiste polen. Bij het gebruik van LED's moet een geschikte voorschakelweerstand worden gebruikt.

## 5.12. Installatie afsluiten

1. Sluit de aardleiding van de toevoerleidingen en alle apparaten aan op de aardingsrail .
2. Plaats het deksel van de behuizing op de bovenste rand van de aansluitbox.
3. Druk de springsloten licht naar binnen en draai het deksel van de behuizing naar beneden tot deze hoorbaar vastklikt.

## 6. Controles uitvoeren

De volgende controles moeten worden uitgevoerd door een erkende elektricien.



### **WAARSCHUWING!**

***De volgende controles worden uitgevoerd bij ingeschakelde stroomtoevoer. Het gevaar van een elektrische schok is reëel.***

- Raak NOOIT onderdelen aan die onder spanning staan.

1. Controleer het contact van de aardleidingen aan de aardleidingklem.
2. Controleer de oververhittingsbeveiliging van de kachelvoeler F1.
  - a. Schakel de saunabediening in.
  - b. Open de kachelvoeler en klem een van de twee rode kachelvoelerkabels af.
    - ▶ Een waarschuwingston klinkt herhaaldelijk, in het bovenste display wordt „Err” weergegeven, in het onderste display „02”.
    - ▶ De bediening schakelt de kachel uit.
  - c. Schakel de saunabediening uit.
  - d. Sluit de rode kachelvoelerkabel weer aan.
  - e. Klem nu een van de witte kachelvoelerkabels af.
  - f. Schakel de saunabediening in.
    - ▶ Een waarschuwingston klinkt herhaaldelijk, in het bovenste display wordt „Err” weergegeven, in het onderste display „04F1”.
    - ▶ De bediening schakelt de kachel uit.
  - g. Schakel de saunabediening uit.
  - h. Sluit de witte kachelvoelerkabel weer aan.
3. Controleer de fasedoorschakeling voor de sauna-modus L1, L2, L3 naar U, V, W.
4. Controleer de fasedoorschakeling van L3 naar W1 bij activering van het apparaat dat aangesloten is op de extra uitgang.

5. Controleer het maximaal toegestane verwarmingsvermogen aan de sauna-bediening van 3,5 kW per fase.
6. Bij optionele vermogensuitbreiding
  - a. Controleer de bedieningskabels ST1, ST2 en ST3.
  - b. Controleer het maximaal toegestane verwarmingsvermogen aan de vermogensuitbreiding S2-18 van 3 kW per fase.
  - c. Controleer het maximaal toegestane verwarmingsvermogen aan de vermogensuitbreiding S2-30 van 7 kW per fase.

afb. 4 Schakelschema

## 7. Schakelschema

- 1 Statusuitgang
- 2 Afstandsbediening
- 3 Extra uitgang (max. 3,5 kW)
- 4 Verwarmingssysteem (max. 10,5 kW)
- 5 Stroomvoorziening van de saunabediening
- 6 Vermogensuitbreiding

- 7 Ventilator
- 8 Licht
- 9 Aardingsrail
- 10 Kachelvoeler met oververhittingsbeveiliging (F1)
- 11 Bankvoeler (F2)
- 12 Folievoeler

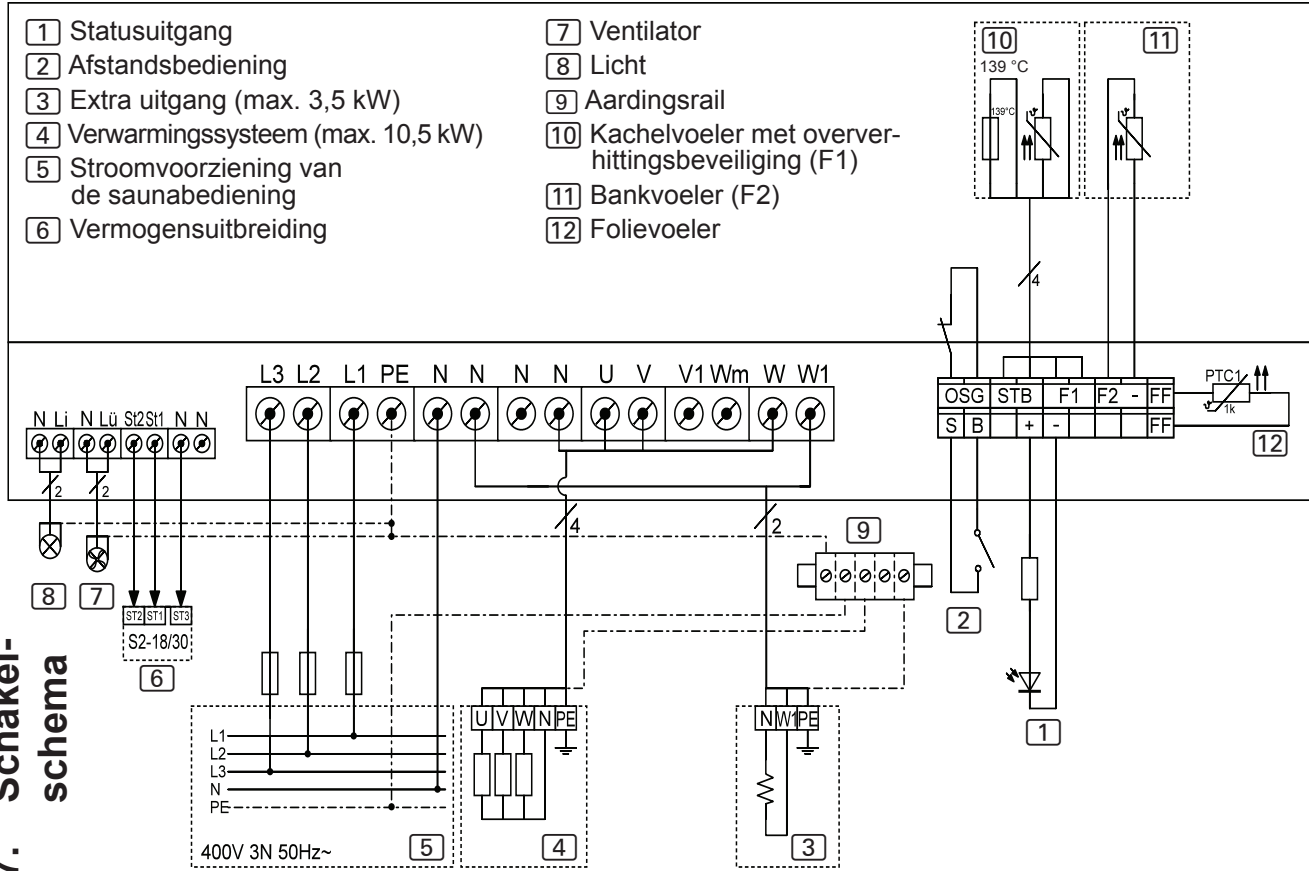

## 8. Inbedrijfstelling

### 8.1. Instelling van de functieselektor

Via de functiekeuzeschakelaar in het aansluitbereik voor laagspanning kunnen verschillende productfuncties worden geactiveerd. De afbeelding rechts toont de standaardinstelling van de functieschakelaar.

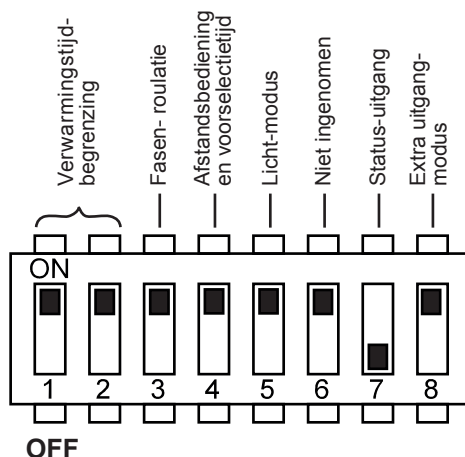

afb. 5 Functiekeuzeschakelaar – standaardinstelling

#### **Begrenzing van de verwarmingstijd instellen**

De maximale verwarmingstijd is standaard op 6 u ingesteld. Uit veiligheidsoverwegingen schakelt de saunabediening na maximale verwarmingstijd automatisch uit.

Via de functieselectieschakelaar in het aansluitbereik voor extra lage spanning kan de maximale verwarmingsduur op 12 u, 18 u of 24 u worden ingesteld. De hiervoor verantwoordelijke posities van de functieselectieschakelaar staan in de tabel rechts.

Functieselectieschakelaar	1	2
6 u	ON	ON
12 u	OFF	ON
18 u	ON	OFF
24 u	OFF	OFF



EN 60335-2-53 schrijft voor privésauna's een begrenzing van de verwarmingstijd van 6 u voor. Voor sauna's in hotels, woonblokken en dergelijke is een verwarmingstijdbegrenzing van maximaal 12 u toegestaan. De uitbreiding van de verwarmingstijdbegrenzing tot 18 u of 24 u is alleen in publieke sauna's toegestaan.



### **Fasenroulatie activeren/deactiveren**

De fasenroulatie wordt via de functiekeuzeschakelaar **3** geactiveerd resp. gedeactiveerd.

- Standaard bevindt de functiekeuzeschakelaar **3** zich in de ON-stand. De fasenroulatie is dan geactiveerd.
- Wanneer u de fasenroulatie wilt deactiveren, zet u de functiekeuzeschakelaar **3** in de OFF-stand.

### **Afstandsbediening en voorselectietijdfunctie activeren/deactiveren**

De afstandsbediening en de voorselectietijdfunctie worden met de functieselectieschakelaar **4** geactiveerd resp. gedeactiveerd. De afstandsbediening en de voorselectietijdfunctie kunnen alleen samen worden geactiveerd resp. gedeactiveerd.

- Standaard bevindt de functieschakelaar zich **4** in ON-positie. De afstandsbediening en de voorselectietijdfunctie zijn dan geactiveerd.
- Als u de afstandsbediening en de voorselectietijdfunctie wilt deactiveren, de functieschakelaar **4** in de OFF-positie zetten.



Conform EN 60335-2-53 mogen saunabedieningen met afstandsbediening en voorselectietijdfunctie alleen worden gebruikt met saunakachels die geslaagd zijn voor de afdektest conform paragraaf 19.101 van EN 60335-2-53. Als alternatief kan een veiligheidsuitschakeling in of boven de kachel worden gemonteerd. Neem daarbij ook de bedieningshandleiding van uw saunakachel in acht.

### **Licht-bedrijfsmodus instellen**

Het cabinelicht kan naar wens gedimd of geschakeld worden. De dimfunctie wordt via de functiekeuzeschakelaar **5** geactiveerd resp. gedeactiveerd.

- Standaard bevindt de functiekeuzeschakelaar **5** zich in de ON-stand. De dimfunctie is zo geactiveerd.
- Wanneer u de dimfunctie van het cabinelicht wilt deactiveren, zet u de functiekeuzeschakelaar **5** in de OFF-stand.

### **Statusuitgang**

De statusuitgang wordt via de functiekeuzeschakelaar **7** geactiveerd resp. gedeactiveerd.

- Standaard bevindt de functiekeuzeschakelaar **4** in OFF-stand. De fasenroulatie is dan geactiveerd.
- Wanneer u de modus met een voeler wilt activeren, zet u de functiekeuzeschakelaar **7** in de ON-stand.

### **Bedrijfsmodus van de extra uitgang instellen**

De extra uitgang kan naar wens gedimd of geschakeld worden. De dimfunctie wordt via de functiekeuzeschakelaar **8** geactiveerd resp. gedeactiveerd.

- Standaard bevindt de functiekeuzeschakelaar **8** zich in de ON-stand. De dimfunctie is zo geactiveerd.
- Wanneer u de dimfunctie van de extra uitgang wilt deactiveren, zet u de functiekeuzeschakelaar **8** in de OFF-stand.

## **8.2. Instellingen in het technicusmenu**

### **Technicusmenu oproepen**

In het technicusmenu kunnen meer instellingen worden uitgevoerd. Voer het volgende uit om het technicusmenu te openen:

1. Schakel de saunabediening uit.
2. Druk gelijktijdig op de onderste draaiknop en de IN/UIT-schakelaar.
  - ▶ In het bovenste display verschijnt kort „SEtt”.
  - ▶ De beide draaiknoppen knipperen.



---

U moet de instellingen in het technicusmenu **NIET** bevestigen. De instellingen worden automatisch opgeslagen zodra u het technicusmenu beëindigt (ze pagina **32**).

---

### **Modus met een voeler activeren**

In de modus met een voeler wordt de saunabediening enkel gebruikt met de kachelvoeler met oververhittingsbeveiliging (F1-voeler). Standaard is de modus met twee voelers geactiveerd. Als u de modus met een voeler wilt activeren, voert u volgende stappen uit:

1. Roep het technicusmenu op (zie **26**).
2. Draai de onderste draaiknop op het temperatuursymbool (positie **A** – zie punt **9.2** op pagina **31**).
  - ▶ Het temperatuursymbool knippert.
  - ▶ In het bovenste display verschijnt kort „SEnB”.
  - ▶ In het onderste display verschijnt „On”. („On” betekent geactiveerde modus met twee voelers.)
3. Draai de onderste draaiknop naar links.
  - ▶ In het onderste display verschijnt „OFF”.
  - ▶ De modus met een voeler is geactiveerd.

### **Kacheltemperatuur in modus met een voeler weergeven**

In de modus met een voeler geeft de saunabediening standaard alleen de ingestelde temperatuur weer. De reële temperatuur wordt niet weergegeven. Als de saunabediening in modus met een voeler de temperatuur boven de kachel (F1-voeler) als werkelijke temperatuur moet weergeven, moet deze in het technicusmenu worden geactiveerd.

1. Roep het technicusmenu op (zie pagina **26**)
2. Activeer de modus met een voeler (zie pagina **27**).
  - ▶ In het bovenste display staat „SEnB”.
  - ▶ In het onderste display staat „OFF”.
3. Druk op de onderste draaiknop.
  - ▶ In het bovenste display verschijnt „dISP”.
  - ▶ In het onderste display verschijnt „SEt”.  
(„SEt” betekent, in modus met een voeler wordt alleen de ingestelde temperatuur weergegeven.)
4. Draai de onderste draaiknop naar links.
  - ▶ In het onderste display verschijnt „SEnS”.
  - ▶ De kacheltemperatuur (F1-voeler) wordt als werkelijke temperatuur in modus met een voeler weergegeven.

### ***Hoogste temperatuur tot 105 °C reduceren***

Standaard kan de gewenste temperatuur van 30 °C tot 110 °C worden ingesteld. Voer volgende stappen uit, als u de hoogste temperatuur van 110 °C tot 105 °C wilt reduceren:

1. Roep het technicusmenu op (zie **26**).
2. Draai de onderste draaiknop op het temperatuursymbool (positie **A** – zie punt **9.2** op pagina **31**).
  - ▶ Het temperatuursymbool knippert.
  - ▶ In het bovenste display verschijnt kort „SEnB”.
3. Druk een resp. twee keer op de onderste draaiknop tot in het bovenste display „t HI” verschijnt.
  - ▶ In het onderste display verschijnt „110”.
4. Draai de onderste draaiknop naar links.
  - ▶ In het onderste display verschijnt „105”.
  - ▶ De hoogste temperatuur werd van 110 °C naar 105 °C gereduceerd.

### ***Parameters van de PI-regelaar instellen***

De tijdconstante van de PI-regelaar (I-aandeel) is standaard op 350 ingesteld. Voer volgende stappen uit, om deze waarde te wijzigen:

1. Roep het technicusmenu op (zie **26**).
2. Draai de onderste draaiknop op het temperatuursymbool (positie **A** – zie punt **9.2** op pagina **31**).
  - ▶ Het temperatuursymbool knippert.
  - ▶ In het bovenste display verschijnt kort „SEnB”.
3. Druk meerdere keren op de onderste draaiknop tot in het bovenste display „Pltn” verschijnt.
4. Draai de onderste draaiknop naar links of rechts om de tijdconstante van de PI-regelaar te verlagen resp. te verhogen.

De directe versterking van de PI-regelaar (P-aandeel) is standaard op 60 ingesteld. Voer volgende stappen uit, om deze waarde te wijzigen:

1. Roep het technicusmenu op (zie **26**).
2. Draai de onderste draaiknop op het temperatuursymbool (positie **A** – zie punt **9.2** op pagina **31**).
  - ▶ Het temperatuursymbool knippert.
  - ▶ In het bovenste display verschijnt kort „SEnB”.
3. Druk meerdere keren op de onderste draaiknop tot in het bovenste display „PI P” verschijnt.
4. Draai de onderste draaiknop naar links of rechts om de directe versterking van de PI-regelaar te verlagen resp. te verhogen.

### ***Folievoeler activeren/deactiveren***

Als aan de extra uitgang infrarood-warmteplaten worden aangesloten, moet de folievoeler P-ISX-FF worden gebruikt. De folievoeler moet worden geactiveerd. Voer hiervoor volgende stappen uit:

1. Roep het technicusmenu op (zie **26**).
2. Draai de onderste draaiknop op het extra uitgang-symbool (positie **C** – zie punt **9.2** op pagina **31**).
  - ▶ Het extra uitgang-symbool brandt.
  - ▶ In het bovenste display verschijnt „SEnF”.
  - ▶ In het onderste display verschijnt „OFF”. („OFF” betekent gedeactiveerde folievoeler.)
3. Draai de onderste draaiknop naar rechts.
  - ▶ In het onderste display verschijnt „On”.
  - ▶ De folievoeler is geactiveerd.

### ***Ventilator-bedrijfsmodus instellen***

De ventilator kan naar wens gedimd of geschakeld worden. Standaard is de dimfunctie van de ventilator geactiveerd. Voer volgende stappen uit, als u de dimfunctie van de ventilator wilt activeren:

1. Roep het technicusmenu op (zie **26**).
2. Draai de onderste draaiknop op het ventilatorsymbool (positie **E** – zie punt **9.2** op pagina **31**).
  - ▶ Het ventilatorsymbool brandt.
  - ▶ In het bovenste display verschijnt „FAn”.
  - ▶ In het onderste display verschijnt „On”. („On” betekent geactiveerde dimfunctie.)
3. Draai de onderste draaiknop naar links.
  - ▶ In het onderste display verschijnt „OFF”.
  - ▶ De dimfunctie van de ventilator geactiveerd.

### ***Technicusmenu beëindigen***

- Druk gedurende een seconde (longpress) op de onderste draaiknop.
  - ▶ De onderste draaiknop stopt met knipperen.
  - ▶ De bovenste draaiknop brandt.
  - ▶ Het technicusmenu is beëindigd.
  - ▶ Hun instellingen worden opgeslagen.

## 9. Bedieningselementen

### 9.1. Aanduiding van de bedienelementen

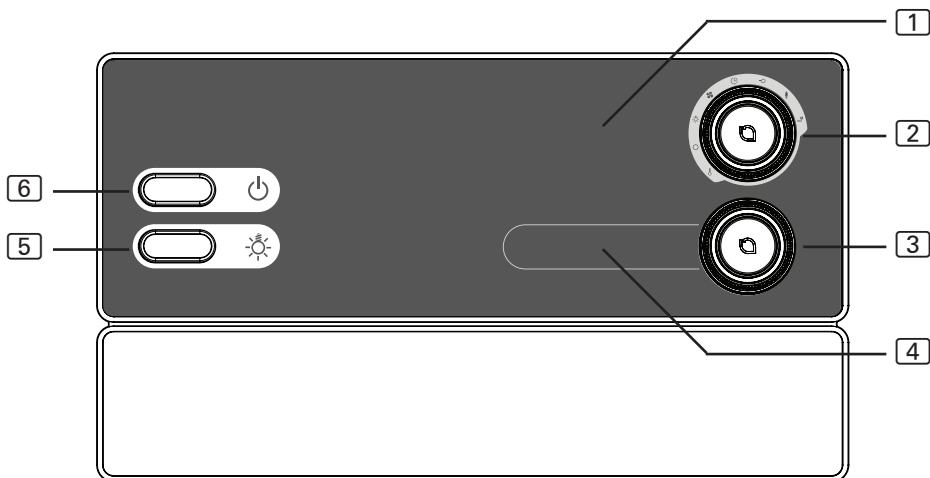

**1** Aanvullende weergave

**2** Functieselector

**3** Intensiteitsselector

**4** Intensiteitsweergave

**5** Lichtschakelaar



**6** IN/UIT-schakelaar

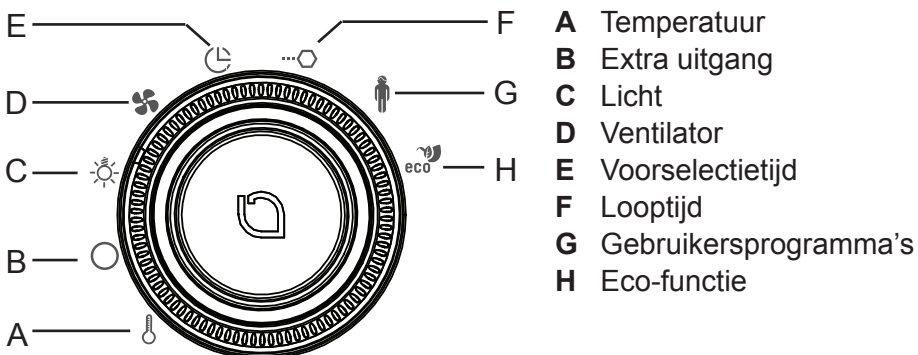

### 9.2. De functieselector



Met de functieselector **2** legt u vast welke functie met de intensiteitsselector **3** moet worden gewijzigd. De functieselector **2** brandt als de saunabediening is ingeschakeld.





### 9.3. De intensiteitsselector

Met de intensiteitsselector  wijzigt u de intensiteit resp. het vermogen van de functie die op de functieselector  is geselecteerd.

- Draai de intensiteitsselector  naar rechts om het vermogen te verhogen.
- Draai de intensiteitsselector  naar links om het vermogen te verlagen.

Als u op de intensiteitsselector  drukt, start u de functie die op de functieselector  is geselecteerd.

- De intensiteitsselector  brandt, als de functie die op de functieselector  is geselecteerd, is ingeschakeld.



## 10. Bediening

### 10.1. Licht inschakelen

Het licht in de saunacabine kan onafhankelijk van de AAN/UIT-schakelaar [6] worden in- en uitgeschakeld.

- Druk op de lichtschaakelaar [5] om het licht in of uit te schakelen.



Wanneer de lichtschaakelaar [5] ingeschakeld is, brandt het cabinelicht altijd met vol vermogen. Als u het licht via de intensiteitsselector [3] wilt dimmen, schakelt u de lichtschaakelaar [5] uit.

### 10.2. Saunabediening inschakelen



#### **WAARSCHUWING!**

#### **Brandgevaar**

Brandbare voorwerpen die op de hete saunakachel liggen, kunnen ontvlammen en brand veroorzaken.

- Leg **NOOIT** brandbare voorwerpen op de saunakachel.
- Controleer of **GEEN** brandbare voorwerpen op de saunakachel liggen, voordat u de saunabediening inschakelt.





- Druk de IN/UIT-schakelaar [6] in om de saunabediening in te schakelen.
  - ▶ De functieselektor [2] brandt.



#### **Algemene bediening**

1. Draai de functieselektor [2] op de functie (sauna, licht, ventilator, extra uitgang) die u wilt starten.
2. Selecteer met de intensiteitsselector [3] de gewenste intensiteit van de functie.
3. Druk op de intensiteitsselector [3] om de functie te starten.

### 10.3. Sauna starten

1. Draai de functieselector  in de positie **A** (temperatuur).
  - ▶ Het temperatuursymbool brandt.
2. Stel met de intensiteitsselector  de gewenste temperatuur in.
3. Druk op de intensiteitsselector .
  - ▶ De saunakachel wordt ingeschakeld en begint te verwarmen.
  - ▶ De intensiteitsselector  brandt.
  - ▶ In de intensiteitsweergave  wordt de actuele temperatuur in de cabine weergegeven. In modus met een voeler wordt de moet-temperatuur weergegeven.

### 10.4. Extra uitgang starten

Op de extra uitgang van de saunabediening kunnen bijv. infraroodstralers of infrarood warmteplaten worden aangesloten.



#### **WAARSCHUWING!**

#### ***Brandgevaar***

Brandbare voorwerpen die op of voor de hete infraroodstraler liggen, kunnen ontvlammen en brand veroorzaken.

- Leg **NOOIT** brandbare voorwerpen op of voor de infraroodstraler.
  - Controleer of **GEEN** brandbare voorwerpen op of voor de infraroodstraler liggen, alvorens deze in te schakelen.
- 

#### ***Bij geactiveerde dimfunctie***

Wanneer de dimfunctie van de extra uitgang is geactiveerd, kunt u het vermogen van het extra apparaat op een schaal van 0 tot 7 instellen. Bij de waarde 0 is het aanvullende apparaat uitgeschakeld. De waarde 7 komt overeen met het volle vermogen.

1. Draai de functieselector **[2]** in de positie **B** (extra uitgang).
  - ▶ Het extra uitgang-symbool brandt.
2. Stel met de intensiteitsselector **[3]** het gewenste vermogen van het aanvullende apparaat in.
3. Druk op de intensiteitsselector **[3]**.
  - ▶ Het extra apparaat wordt ingeschakeld.
  - ▶ De intensiteitsselector **[3]** brandt.

### ***Bij gedeactiveerde dimfunctie***

Wanneer de dimfunctie van de extra uitgang is gedeactiveerd, kunt u het extra apparaat enkel in- en uitschakelen. Het apparaat loopt altijd op vol vermogen.

1. Draai de functieselector **[2]** in de positie **B** (extra uitgang).
  - ▶ Het extra uitgang-symbool brandt.
  - ▶ In de intensiteitsweergave verschijnt „OFF”.
2. Druk op de intensiteitsregelaar **[3]**.
  - ▶ Het extra apparaat wordt ingeschakeld.
  - ▶ De intensiteitsselector **[3]** brandt.
  - ▶ In de intensiteitsweergave verschijnt „On”.

## **10.5. Licht inschakelen**

### ***Bij geactiveerde dimfunctie***

Wanneer de dimfunctie van het licht is geactiveerd, kunt u het vermogen van het licht van niveau 0 tot niveau 100 instellen. Bij de waarde 0 is het licht uitgeschakeld. De waarde 100 komt overeen met het volle vermogen.



---

Wanneer de lichtschakelaar **[5]** ingeschakeld is, brandt het cabinelicht altijd met vol vermogen. Als u het licht via de intensiteitsselector **[3]** wilt dimmen, schakelt u de lichtschakelaar **[5]** uit.

---

1. Draai de functieselector **2** in de positie **C** (licht).
  - ▶ Het lichtsymbool brandt.
2. Stel met de intensiteitsselector **3** het gewenste lichtvermogen in.
3. Druk op de intensiteitsselector **3**.
  - ▶ Het licht wordt ingeschakeld.
  - ▶ De intensiteitsselector **3** brandt.

### ***Bij gedeactiveerde dimfunctie***

Wanneer de dimfunctie van het licht is gedeactiveerd, kunt u het licht alleen in- en uitschakelen. Het licht brandt altijd met vol vermogen.

1. Draai de functieselector **2** in de positie **C** (licht).
  - ▶ Het lichtsymbool brandt.
  - ▶ In de intensiteitsweergave verschijnt „OFF”.
2. Druk op de intensiteitsregelaar **3**.
  - ▶ Het licht wordt ingeschakeld.
  - ▶ De intensiteitsselector **3** brandt.
  - ▶ In de intensiteitsweergave verschijnt „On”.

## **10.6. Ventilator starten**

### ***Bij geactiveerde dimfunctie***

Wanneer de dimfunctie van het licht is geactiveerd, kunt u het vermogen van de ventilator op een schaal van 0 tot 100 instellen. Bij de waarde 0 is de ventilator uitgeschakeld. De waarde 100 komt overeen met het volle vermogen.

1. Draai de functieselector **2** in de positie **D** (ventilator).
  - ▶ Het ventilatorsymbool brandt.
2. Stel met de intensiteitsselector **3** het gewenste vermogen van de ventilator in.
3. Druk op de intensiteitsselector **3**.
  - ▶ De ventilator wordt ingeschakeld.
  - ▶ De intensiteitsselector **3** brandt.

**Bij gedeactiveerde dimfunctie**

Wanneer de dimfunctie van de ventilator is gedeactiveerd, kunt u het licht enkel in- en uitschakelen. Het apparaat loopt altijd op vol vermogen.

1. Draai de functieselector **[2]** in de positie **D** (ventilator).
  - ▶ Het ventilatorsymbool brandt.
  - ▶ In de intensiteitsweergave verschijnt „OFF”.
2. Druk op de intensiteitsregelaar **[3]**.
  - ▶ De ventilator wordt ingeschakeld.
  - ▶ De intensiteitselector **[3]** brandt.
  - ▶ In de intensiteitsweergave verschijnt „On”.

**10.7. Voorselectietijd instellen**

U kunt de voorselectietijd minutenexact instellen. De maximale voorselectietijd bedraagt 24 uur. De voorselectietijd wordt in uren en minuten weergegeven. Zo worden bijvoorbeeld 8 uur en 15 minuten als 8.15 weergegeven.

**WAARSCHUWING!****Brandgevaar**

Brandbare voorwerpen die op de hete saunakachel liggen kunnen ontvlammen en brand veroorzaken.

- Leg **NOOIT** brandbare voorwerpen op de saunakachel.
- Controleer of **GEEN** brandbare voorwerpen op de saunakachel liggen, alvorens de voorselectietijdfunctie te activeren.

1. Start de functie die na afloop van de voorselectietijd moet worden gestart.
2. Draai de functieselector **[2]** in de positie **E** (voorselectietijd).
  - ▶ In de intensiteitsweergave **[4]** wordt de laatst ingestelde voorselectietijd weergegeven.
3. Stel met de intensiteitselector **[3]** de gewenste voorselectietijd in.

4. Druk op de intensiteitsselector **[3]**.
  - ▶ De saunabediening wisselt naar de stand-bymodus en de timer loopt.
  - ▶ In de intensiteitsweergave **[4]** wordt de resterende voorselectietijd weer-gegeven.
  - ▶ Het voorselectietijd-symbool knippert.
  - ▶ De intensiteitsselector **[3]** brandt.
  - ▶ Na afloop van de voorselectietijd wordt de geselecteerde functies gestart.



Als u lange voorselectietijden wilt instellen, gebruik dan de snelle voorselectiefunctie:

- Druk op de intensiteitsselector **[3]** en verdraai deze gelijktijdig.
  - ▶ De voorselectietijd verandert in uurstappen.

## 10.8. Voorselectietijd-functie annuleren

- Druk op de intensiteitsselector **[3]** om de voorselectietijd-functie af te breken.
  - ▶ Het aflopen van de voorselectietijd wordt geannuleerd.
  - ▶ Het voorselectietijd-symbool brandt constant.

## 10.9. Looptijd instellen

U kunt al bij het starten van de sauna bepalen hoe lang de sauna gebruikt gaat worden. Hierbij kan de maximale verwarmingstijd (bijvoorbeeld 6 u voor privé-sauna's) niet worden overschreden. De looptijd wordt in uren en minuten weer-gegeven. Zo worden bijvoorbeeld 3 uur en 15 minuten als 3.15 weergegeven.

1. Draai de functieselektor **[2]** in de positie **F** (looptijd).
  - ▶ In de intensiteitsweergave **[4]** wordt de laatst ingestelde looptijd weer-gegeven.
2. Stel met de intensiteitsselector **[3]** de gewenste looptijd in.



Als u lange looptijden wilt instellen, gebruik dan de snelle voorselectiefunctie:

- Druk op de intensiteitsselector **[3]** en verdraai deze gelijktijdig.
  - ▶ De looptijd verandert in uurstappen.

## 10.10. Moet-waarden wijzigen

U kunt tijdens bedrijf de ingestelde moet-waarden wijzigen.

1. Draai de functieselector **[2]** op de functie die u wilt wijzigen.
2. Stel met de intensiteitsselector **[3]** de gewenste moet-waarde in.

## 10.11. Functies uitschakelen

U kunt elke functie afzonderlijk uitschakelen.

1. Draai de functieselector **[2]** op de functie die u wilt uitschakelen.
  - ▶ De intensiteitsselector **[3]** brandt.
2. Druk op de intensiteitsselector **[3]**.
  - ▶ Het desbetreffende apparaat wordt uitgeschakeld.
  - ▶ Het licht op de intensiteitsselector **[3]** gaat uit.

## 10.12. Saunabediening uitschakelen

- Druk op de IN/UIT-schakelaar **[6]** in om de saunabediening uit te schakelen.
  - ▶ De lichten van de functieselector **[2]** en op de intensiteitsselector gaan uit.
  - ▶ De saunabediening is uitgeschakeld.

## 11. Gebruikersprogramma's

Met de gebruikersprogramma's kunnen gewenste saunainstellingen worden opgeslagen en weer worden opgeroepen. Er zijn 5 vooringestelde gebruikerprogramma's beschikbaar die volgens de voorstellingen van de gebruikers kunnen worden aangepast.

De instellingen van volgende functies worden in de gebruikersprogramma's opgeslagen:

- Temperatuur
- Extra uitgang, bijvoorbeeld infraroodstraler of infrarood-warmteplaten
- Licht
- Ventilator

### 11.1. Vooringestelde gebruikersprogramma's

Volgende gebruikersprogramma's zijn al voorgedefinieerd.

<i>Gebruikers- programma</i>	<i>Temperatuur °C</i>	<i>Extra uitgang</i>	<i>Licht %</i>	<i>Ventilator %</i>
1	70	0	50	0
2	90	0	50	0
3	100	0	50	0
4	0	4	50	0
5	0	7	50	0



## 11.2. Gebruikersprogramma's oproepen

1. Draai de functieselector **[2]** in de positie **G** (ventilator).
  - ▶ Het gebruikerssymbool brandt.
2. Selecteer met de intensiteitsregelaar **[3]** een gebruikerprogramma (1 - 5).
3. Druk op de intensiteitsselector **[3]**.
  - ▶ Het gebruikersprogramma wordt gestart.
  - ▶ De intensiteitsselector **[3]** brandt.

## 11.3. Eigen gebruikersprogramma maken

U kunt eigen gebruikersprogramma's maken. Hierbij wordt een vooringesteld gebruikersprogramma overschreven. Voer hiervoor volgende stappen uit:

1. Start alle functies die met het gebruikersprogramma moeten worden ingeschakeld, met de gewenste intensiteit.
2. Draai de functieselector **[2]** in de positie **G** (ventilator).
  - ▶ Het gebruikerssymbool brandt.
3. Selecteer met de intensiteitsregelaar **[3]** onder welk nummer (1 - 5) het nieuwe gebruikersprogramma moet worden opgeslagen.
4. Druk gedurende een seconde (longpress) op de intensiteitsselector **[3]**.
  - ▶ De intensiteitsselector knippert.
  - ▶ De instellingen worden in het geselecteerde gebruikersprogramma opgeslagen.

**Voorbeeld**

<b>Gebruikers- programma</b>	<b>Temperatuur °C</b>	<b>Extra uitgang</b>	<b>Licht %</b>	<b>Ventilator %</b>
2	80	0	50	10

Voer volgende stappen uit om de instellingen in bovenstaande tabel in het gebruikersprogramma 2 op te slaan:

1. Draai de functieselector **[2]** in de positie **A** (temperatuur).
  - ▶ Het temperatuursymbool brandt.
2. Stel met de intensiteitsselector **[3]** 80 °C in.
3. Druk op de intensiteitsselector **[3]**.
  - ▶ De intensiteitsselector **[3]** brandt.
4. Draai de functieselector **[2]** in de positie **C** (licht).
  - ▶ Het lichtsymbool brandt.
5. Stel met de intensiteitsselector **[3]** 50% in.
6. Druk op de intensiteitsselector **[3]**.
  - ▶ De intensiteitsselector **[3]** brandt.
7. Draai de functieselector **[2]** in de positie **D** (ventilator).
  - ▶ Het ventilatorsymbool brandt.
8. Stel met de intensiteitsselector **[3]** 10% in.
9. Druk op de intensiteitsselector **[3]**.
  - ▶ De intensiteitsselector **[3]** brandt.
10. Draai de functieselector **[2]** in de positie **G** (ventilator).
  - ▶ Het gebruikerssymbool brandt.
11. Selecteer met de intensiteitsregelaar **[3]** het gebruikerprogramma 2.
12. Druk gedurende een seconde (longpress) op de intensiteitsselector **[3]**.
  - ▶ De intensiteitsselector knippert.
  - ▶ De instellingen worden in het gebruikersprogramma 2 opgeslagen.

## 12. De Eco-functie

Met de Eco-functie kunt u in de pauzes tussen de saunagangen energie besparen. De aangesloten apparaten lopen bij geactiveerde Eco-functie met gereduceerd vermogen. U kunt een saunapauze van 20, 40, of 60 minuten selecteren.

De saunakachel wordt voor het einde van de pauze weer ingeschakeld. Zo is aan het einde van de saunapauze de moet-temperatuur weer bereikt.

Voer volgende stappen uit om de Eco-functie te activeren:

1. Draai de functieselector **[2]** in de positie **H** (Eco-functie).
  - ▶ Het Eco-symbool brandt.
2. Stel met de intensiteitsselector **[3]** de gewenste pauzelengte in.
  - E20 staat voor een pauze van 20 minuten.
  - E40 staat voor een pauze van 40 minuten.
  - E60 staat voor een pauze van 60 minuten.
3. Druk op de intensiteitsselector **[3]**.
  - ▶ De intensiteitsselector **[3]** brandt.
  - ▶ In de aanvullende weergave **[1]** wordt weergegeven over hoeveel minuten de saunakachel wordt ingeschakeld om na de pauze de moet-temperatuur tijdig te bereiken.

## 13. Reiniging en onderhoud

### 13.1. Reiniging

---

#### **ATTENTIE!**

#### ***Schade aan het apparaat***

De saunabediening is spatwaterdicht, toch kan rechtstreeks contact met water het apparaat echter beschadigen.

- Dompel het apparaat **NOOIT** onder in water.
  - Giet geen water over het apparaat.
  - Reinig het apparaat niet te nat.
- 

1. Drenk een reinigingsdoek in een zachte zeepoplossing.
2. Wring de reinigingsdoek goed uit.
3. Wis de behuizing van de saunabediening voorzichtig schoon.

### 13.2. Onderhoud

De saunabediening heeft geen onderhoud.

## 14. Probleemoplossing

### Foutmeldingen

De saunabediening is uitgerust met diagnosesoftware die de systeemtoestanden controleert bij inschakeling en tijdens het bedrijf. Zodra de diagnosesoftware een fout vaststelt, schakelt de saunabediening de saunakachel uit.

Fouten worden door een herhaaldelijke, akoestische waarschuwingstoon en door knipperen van de functieselector [2] en de intensiteitsselector [3] weergegeven. Bovendien wordt in de aanvullende weergave [1] de tekst „Err” weergegeven. In de intensiteitsweergave [4] wordt het foutnummer weergegeven.

Schakel de saunabediening met de IN/UIT-schakelaar [6] uit en los de fout op voordat u de saunabediening weer inschakelt.

De volgende tabel beschrijft de mogelijke fouten en de oorzaak ervan. Indien nodig deelt u het foutnummer mee aan uw klantendienst.

<i>Fouten</i>	<i>Omschrijving</i>	<i>Oorzaak/oplossing</i>
01	Veiligheidsuitschakeling	Er ligt een voorwerp op de saunakachel. Neem dit weg voordat u de saunakachel weer gebruikt.
02	Veiligheidstemperatuur-begrenzer	De maximale temperatuur van 139 °C boven de kachel werd overschreden.
04F1	Fout kachelvoeler	Defecte kachelvoeler, slecht contact of kortsluiting
05	Fout folievoeler	Defecte folievoeler, slecht contact of kortsluiting
06F2	Fout bankvoeler	Defecte bankvoeler, slecht contact of kortsluiting
08	Folievoeler-overtemperatuur	De maximale folietemperatuur van 100 °C werd overschreden.

## 15. Afvoer



- Voer het verpakkingsmateriaal af volgens de geldende afvoer-richtlijnen.
- Oude apparaten bevatten opnieuw bruikbare materialen maar ook schadelijke stoffen. Deponeer uw oude apparaat daarom in geen geval bij het gewone afval, maar voer het apparaat af volgens de plaatselijk geldende voorschriften.

## 16. Technische gegevens

### ***Omgevingsomstandigheden***

Opslagtemperatuur:	-25 °C tot +70 °C
Omgevingstemperatuur:	-10 °C tot +40 °C
Luchtvochtigheid:	max. 95%

### ***Saunabediening***

Afmetingen:	307 x 175 x 57 mm
Schakelspanning/driefasig 3N:	400 V AC
Frequentie:	50 Hz
Schakelvermogen/verwarmingsapparaat:	3 x 3,5 kW
Schakelstroom per fase/verwarmingsapparaat:	16 A
Schakelvermogen/extra uitgang (dimbaar)	500 W
Schakelvermogen/extra uitgang (schakelbaar)	3,5 W
Schakelstroom/extra uitgang:	16 A
Statusuitgang:	24 V/200 mA
Nominale spanning:	230 V
Beschermingsklasse (spatwaterdicht):	IPX4
Aansluiting op het voedingsnet als vaste bekabeling (vaste aansluiting)	

### ***Licht***

Schakelvermogen:	100 W
Zekering:	1A T

### ***Ventilator***

Schakelvermogen:	100 W
Zekering:	1A T

### ***Instelbereiken***

Temperatuur:	30 °C tot 110 °C
--------------	------------------

**Thermische veiligheid**

Kachelvoeler met oververhittingsbeveiliging (139 °C uitschakeltemperatuur)  
Automatische begrenzing van de verwarmingstijd instelbaar (6 u, 12 u, 18 u, 24 u)\*  
Naar wens bediening met een of twee voelers

**Aansluitkabels**

Stroomtoevoerleiding:	min. 5 x 2,5 mm <sup>2</sup>
Kacheltoevoerleiding (temperatuurbestendig tot 150 °C):	min. 2,5 mm <sup>2</sup>
Voelerskabels (temperatuurbestendig tot 150 °C):	min. 0,75 mm <sup>2</sup>
Lichtkabel:	min. 1,5 mm <sup>2</sup>
Ventilatorkabel:	min. 1,5 mm <sup>2</sup>

\* EN 60335-2-53 schrijft voor privésauna's een begrenzing van de verwarmingstijd van 6 u voor. Voor sauna's in hotels, woonblokken en dergelijke is een verwarmingstijdbegrenzing van maximaal 12 u toegestaan. De uitbreiding van de verwarmingstijdbegrenzing tot 18 u of 24 u is alleen in publieke sauna's toegestaan.



NOTIZEN / APPUNTI / NOTES / NOTE / NOTITIES

A series of 20 horizontal dotted lines spaced evenly down the page, intended for writing notes.

NOTIZEN / APPUNTI / NOTES / NOTE / NOTITIES

A series of horizontal dotted lines for writing.

**WORLD OF WELLNESS**

NOTIZEN / APPUNTI / NOTES / NOTE / NOTITIES

.....

.....

.....

.....

.....

.....

.....

.....

.....

.....

.....

.....

.....

.....

.....

.....

.....

.....

.....

.....

.....

.....

.....

.....

.....

.....

.....

.....

.....



WORLD OF WELLNESS

**sentiotec GmbH world of wellness** Oberregauer Straße 48 4844 Regau, Austria

T +43 (0) 7672/277 20-800 F +43 (0) 7672/277 20-801

E [info@sentiotec.com](mailto:info@sentiotec.com) [www.sentiotec.com](http://www.sentiotec.com)